

ECRON

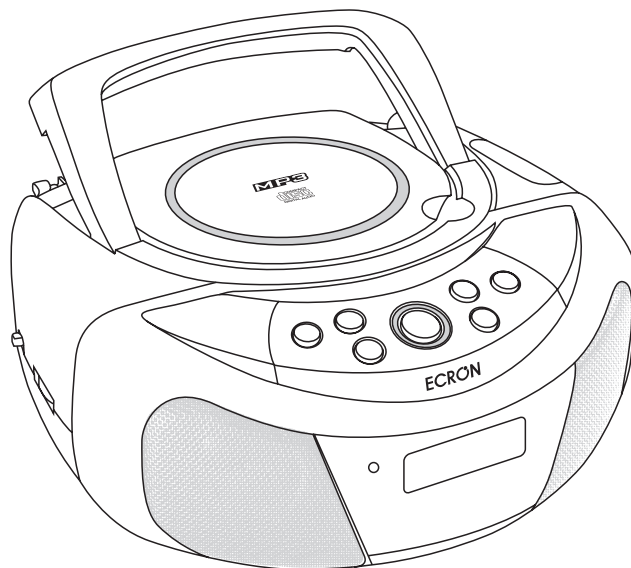

RADIO CD

MP 1006A

MANUAL DE INSTRUCCIONES

ECRON

Lea detenidamente todas las instrucciones de seguridad incluidas en este manual antes de su puesta en funcionamiento. En él encontrará consejos importantes relativos al uso, mantenimiento y limpieza del aparato.

Guarde este manual en un lugar seguro y consérvelo para posteriores consultas.

ÍNDICE

DESCRIPCIÓN DE COMPONENTES	4
IMPORTANTES MEDIDAS DE SEGURIDAD	5
FUENTE DE ALIMENTACIÓN	7
FUNCIONAMIENTO	9
FUNCIONAMIENTO DEL REPRODUCTOR CD/MP3	10
OTRAS CARACTERÍSTICAS	12
MANTENIMIENTO Y LIMPIEZA	12
ESPECIFICACIONES TÉCNICAS	14
GARANTÍA	15

DESCRIPCIÓN DE COMPONENTES

PANEL SUPERIOR

- ❶ ANTENA FM ❷ SELECTOR DE FUNCIONES ❸ VOLUMEN ❹ MODO ❺ CARPETA ❻ INFO
❼ REPRODUCIR / PAUSA ❽ SELECTOR DE BANDA ❾ PUERTA CD ❿ SINTONIZADOR ⓫ DIAL
⓬ ABRIR / CERRAR ⓭ SALTAR - ⓮ SALTAR + ⓯ PARAR

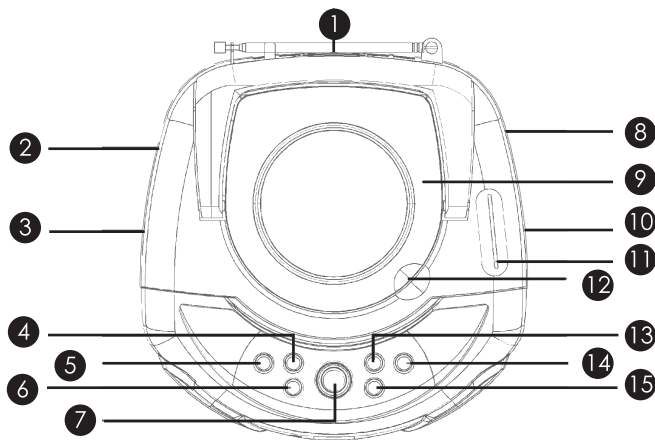

PANEL FRONTAL

- ⓫ INDICADOR FM ESTÉREO ⓭ INDICADOR DE CORRIENTE ⓮ PANTALLA LCD

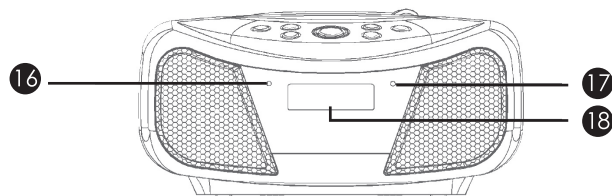





IMPORTANTES MEDIDAS DE SEGURIDAD

ADVERTENCIAS

El aparato no debe exponer a goteos o proyecciones de agua, y no deberán situarse objetos llenos de líquidos, ejemplo como vasos, junto/encima del equipo.



	El símbolo del rayo dentro de un triángulo equilátero advierte al usuario de la presencia, dentro del producto, de un voltaje peligroso no aislado, con potencia suficiente como para suponer un riesgo de electrocución.
	El símbolo de exclamación dentro de un triángulo equilátero remite al usuario a las instrucciones importantes sobre operación y servicio, que se incluyen en la documentación que acompaña al producto.
CLASS 1 LASER PRODUCT KLASS 1 LASER APPARAT LUOKEN 1 LAISERLAITE KLASSE 1 LASER PRODUKT	La siguiente etiqueta se ha adherido a la unidad, con el proceso correcto para trabajar con rayos láser: ETIQUETA PRODUCTO LÁSER CLASE 1: Esta etiqueta está pegada en el lugar como se muestra para informar que el aparato contiene un componente láser.
	ETIQUETA DE ADVERTENCIA QUE INFORMA DE LA RADIACIÓN: Esta etiqueta se coloca en el interior de la unidad. Como se muestra en la imagen. Para advertir de otras medidas de la unidad. El equipo contiene un láser que irradia rayos láser conforme al límite de productos láser de Clase 1.

1.- LEA LAS INSTRUCCIONES:

Se deben leer todas las instrucciones de seguridad y funcionamiento antes de usar.

2.- GUARDE LAS INSTRUCCIONES:

Se deberán guardar las instrucciones para futuras consultas.

3.- ADVERTENCIAS: Se deberán cumplir todas las advertencias del aparato y de las instrucciones.

4.- SIGA LAS INSTRUCCIONES:

Se deben cumplir todas las instrucciones de funcionamiento.

5.- AGUA Y HUMEDAD: El aparato no se deberá usar cerca del agua, por ejemplo cerca de una bañera, lavabo, fregadera, lavadero de ropa, piscina o en un sótano húmedo.

6.- VENTILACIÓN: El aparato se deberá colocar de manera que su localización o posición no interfiera con su propia ventilación. No lo coloque sobre una cama, sofá, alfombra o superficie similar que pueda bloquear las aberturas de ventilación, en una instalación integrada como estantería o armario que impida el flujo de aire a través de las aberturas.

7.- CALOR: El aparato se deberá colocar lejos de fuentes de calor como radiadores, hornos u otros

aparatos (incluidos amplificadores) que produzcan calor.

8.- FUENTE DE ALIMENTACIÓN:

El aparato se deberá conectar a la red solo del tipo descrito en las instrucciones de funcionamiento o según lo marcado en el aparato.

9.- PROTECCIÓN DEL CABLE:

Los cables de alimentación se deberán enrutar de manera que no se pueda tropezar con ellos o que resulten oprimidos por objetos que se coloquen encima o contra ellos.

10.- LÍNEAS DE ALTA TENSIÓN:

Se debería colocar una antena exterior lejos de las líneas de alta tensión.

11.- ENTRADA DE OBJETOS Y

LÍQUIDO: Se debe procurar que no caigan objetos ni se derramen líquidos por las aberturas de la carcasa.

12.- ADVERTENCIA ESD: Si la pantalla no funciona correctamente o no se activa con el funcionamiento de los mandos puede deberse a descarga electrostática. Desconecte y desenchufe el aparato. Espere unos segundos y conecte.

13.-DAÑOS QUE REQUIEREN

REPARACIÓN: El aparato deberá

ser reparado por personal cualificado solamente si:

- a.** Se ha dañado el cable de alimentación de corriente o clavija.
- b.** Se han caído objetos o se ha derramado líquido en la carcasa del aparato. El aparato ha estado expuesto a la lluvia.
- c.** El aparato se ha caído o la carcasa ha resultado dañada.
- d.** El aparato no parece que funciona normalmente.

14.- REPARACIÓN: El usuario no deberá intentar reparar el aparato más allá de lo descrito en las instrucciones. El resto de mantenimiento se deberá consultar a personal cualificado.

Notas:

- a.** Los CD rayados o sucios puede provocar saltos. Limpie o cambie el CD.
- b.** Si se visualiza error en la pantalla o se produce un malfuncionamiento, desconecte el cable de corriente CA y extraiga las baterías. Luego encienda de nuevo.

ANTES DEL FUNCIONAMIENTO

Notas:

RESPECTO A DISCOS COMPACTOS.

Puesto que los discos sucios, dañados o deformados pueden dañar el aparato, tenga cuidado en lo siguiente:

- a.** Discos compactos utilizables. Utilice solo discos compactos con la marca que se muestra a continuación.
- b.** Disco compacto CD solo con la señal de audiodigital.



FUENTE DE ALIMENTACIÓN

ALIMENTACIÓN AC

Puede alimentar el aparato enchufando el cable de alimentación **AC** en la parte posterior del aparato en la toma de corriente **AC** de la pared. Verifique que la tensión especificada coincide con la local. Asegúrese de que el cable de red **AC** está totalmente introducido en el aparato.

Nota: La clavija de alimentación es el dispositivo de desconexión de la alimentación. La base de toma de corriente deberá estar cerca del equipo y ser fácilmente accesible.

ALIMENTACIÓN POR BATERÍA

Inserte 6 baterías UM2/R14 de tamaño "C" en el compartimento de la batería. Asegúrese de que las baterías están insertadas correctamente para evitar daños al mando a distancia. Extraiga siempre las baterías cuando el mando a distancia no se vaya a utilizar durante un largo periodo de tiempo, porque provocará fuga de las baterías y consecuentemente dañará el aparato.

Notas:

- Utilice baterías del mismo tipo. No mezcle diferentes tipos de baterías.
- Para usar el aparato con baterías, desenchufe el cable de red **AC** del mismo.
- Las baterías no deberán exponerse a calentamiento excesivos tales como rayos solares, fuego o similares.

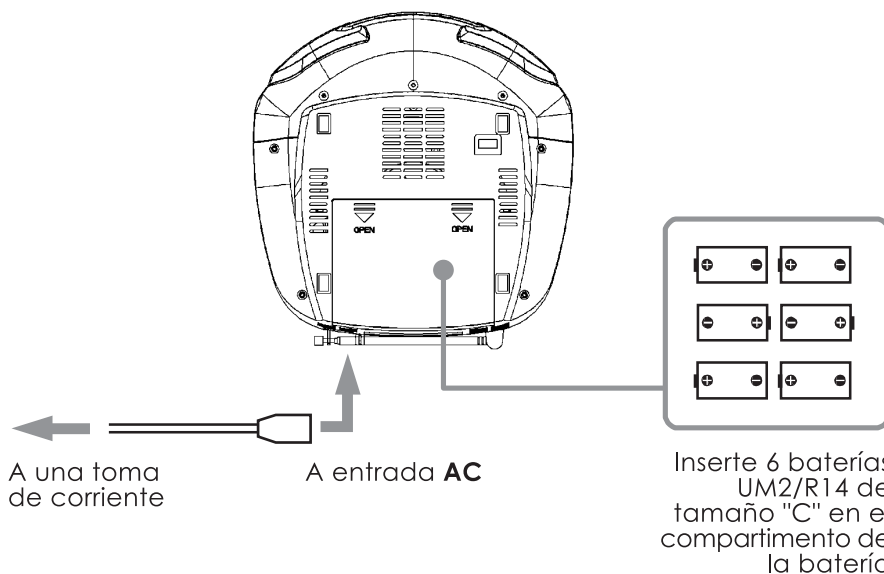



FUNCIONAMIENTO

FUNCIONAMIENTO GENERAL

- 1.- Deslice el selector de "**FUNCIONES**" al modo **RADIO**.
- 2.- Seleccione la banda deseada con el selector de "**BANDA**".
- 3.- Coloque la frecuencia de radio en la emisora deseada con el "**SINTONIZADOR**".
- 4.- Ajuste el control del "**VOLUMEN**" al nivel deseado.

RECEPCIÓN FM/FM ESTÉREO

- Coloque el selector de "**BANDA**" en el modo **FM** para la recepción en **MONO**.
- Coloque el selector de "**BANDA**" en el modo **FM ST.** para la recepción en **FM ESTÉREO**. La luz piloto de **FM** estéreo se iluminará para indicar el modo **FM ST.**

PARA UNA RECEPCIÓN MEJOR

- Reoriente la antena para una recepción mejor.

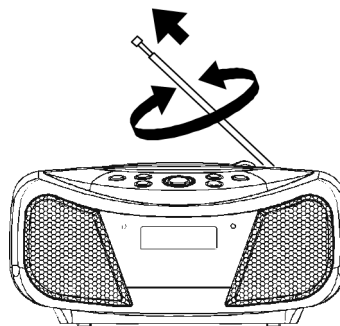

- Reoriente el aparato para obtener una mejor recepción **AM**.

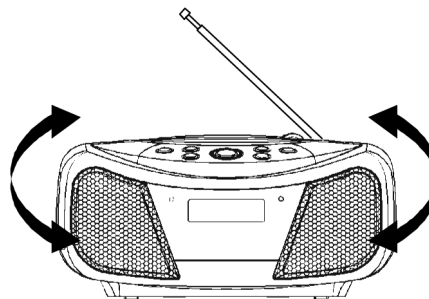



FUNCIONAMIENTO DE CD/MP3

FUNCIONAMIENTO GENERAL

REPRODUCIR/PAUSA (▶)

Pulse para comenzar la reproducción de discos CD/MP3.

Pulse de nuevo para detener la reproducción de CD/MP3 de manera temporal. Pulse de nuevo para reanudar la reproducción.

SALTAR + (▶▶)

Pulse para ir a la siguiente pista. Mantenga pulsado durante la reproducción hasta encontrar la parte de la canción que desee.

SALTAR - (◀◀)

Pulse para ir a la pista anterior. Mantenga pulsado durante la reproducción hasta encontrar la parte de la canción que desee.

PARAR (■)

Pulse para parar el funcionamiento del CD/MP3.

REPRODUCCIÓN

1.- Coloque el selector de **“FUNCIONES”** en el modo **“CD/MP3”**.

2.- Abra la puerta del CD y coloque un disco CD/MP3 con la etiqueta hacia arriba en el compartimento de CD.

3.- Cierre la puerta del compartimento del CD.

4.- La búsqueda se inicia si hay un disco en el interior.

En el caso de un CD - Se puede leer en la pantalla el número total de pistas.

En el caso de MP3 - En la pantalla aparece **“MP3”**.

5.- Pulse el botón **“REPRODUCIR/PAUSA (▶)”** para comenzar la reproducción del disco de CD/MP3.

6.- Ajuste el control del **“VOLUMEN”** al nivel deseado.

7.- Pulse el botón **“REPRODUCIR/PAUSA (▶)”** de nuevo cuando quiera detener la reproducción temporalmente.

8.- Pulse el botón **“PARAR (■)”** cuando termine.

PROGRAMA

Se pueden programar hasta 20 pistas de un disco CD, 99 pistas de un disco MP3 para reproducir en cualquier orden. Asegúrese de pulsar el botón **"PARAR (■)"** antes de usar.

- 1.- Pulse el botón **"MODO"**, la pantalla mostrará **"P01"** y **"MEMORIA"**.
- 2.- Pulse el botón **"CARPETA"** para seleccionar la carpeta. (Para MP3 solamente, la función selección carpeta solo puede funcionar si el disco almacena, al menos, 2 directorios/archivos).
- 3.- Seleccione la pista deseada usando el botón **"SALTAR + (▶)"** o **"SALTAR - (◀)"**.
- 4.- Pulse el botón **"MODO"** de nuevo para confirmar la pista deseada en la memoria del programa.
- 5.- Repita los pasos del **2** al **4** para introducir pistas adicionales en la memoria del programa.
- 6.- Cuando haya programado las pistas deseadas. Pulse el botón **"REPRODUCIR/PAUSA (⏮)"** para reproducir el disco en el orden que lo ha programado.

7.- Pulse el botón **"PARAR (■)"** dos veces para terminar la reproducción programada.

MODO

Pulse el botón **"MODO"** durante la reproducción del disco CD/MP3, cada vez que se pulsa cambia la función de repetir según lo siguiente:

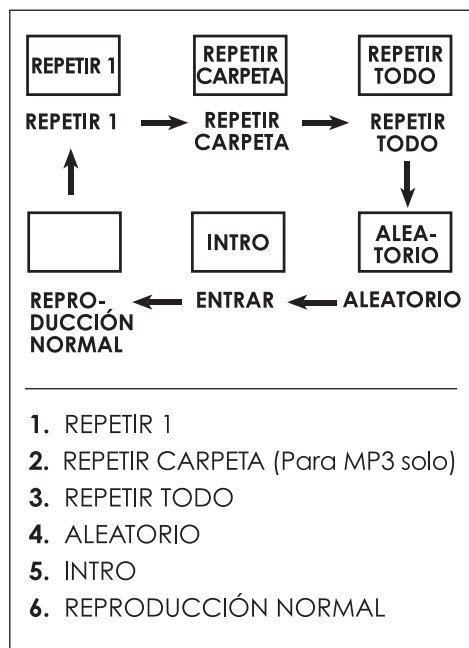

OTRAS CARACTERÍSTICAS

ETIQUETA ID-3 (SOLO PARA MP3)

- 1.- Pulse el botón **"INFO"** de la unidad.
- 2.- En la pantalla aparecerá la Información ID3.
- 3.- Pulse el botón **"INFO"** de nuevo para terminar.

MANTENIMIENTO Y LIMPIEZA

PRECAUCIONES DE USO Y MANTENIMIENTO GENERAL

- Coloque la unidad sobre una superficie plana y dura para asegurar que no se desliza.
- No exponga la unidad, las pilas o los CD a la humedad, lluvia, arena o a una fuente de calor excesivo como un radiador o luz solar directa.
- No abra el aparato. Se debe mantener un espacio de al menos 15cm entre las ranuras de ventilación y las superficies de alrededor para asegurar una ventilación suficiente y evitar toda acumulación de calor.

- Utilice un paño suave y seco para limpiar la unidad. Nunca utilice agentes limpiadores que contengan alcohol, amoníaco, benceno o abrasivos, que pueden dañar la carcasa.



- El mecanismo de la unidad presenta engranajes autolubricados y, por lo tanto, no necesita grasa o lubricación.

LIMPIEZA DEL CD

- Utilice un paño seco para limpiar las huellas dactilares o el polvo de la superficie del disco.
- Limpie con movimientos rectos desde el centro hasta el borde. Las partículas de polvo muy pequeñas y las manchas ligeras no tienen efecto alguno en la calidad del sonido.
- Nunca utilice productos químicos como espráis para discos convencionales (vinilo), aerosoles antiestáticos, benceno o disolventes para limpiar sus CDs.

- Para reducir el riesgo de ralladuras, guarde siempre sus CD en su funda cuando no los utilice.
- No exponga los CD a luz solar directa, gran humedad o temperaturas excesivamente altas durante tiempos largos.
- Nunca escriba o pegue pegatinas en la superficie grabada del CD.

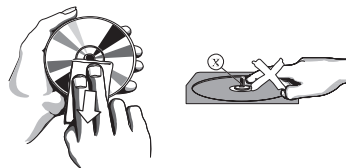

LIMPIEZA DE LA LENTE

Si la lente se ensucia, el sonido puede saltar y no se podrá leer el CD correctamente. Abra la tapa de CD y limpie la lente del siguiente modo:

- Desconecte el cable de alimentación.
- Polvo o partículas secas: Sople varias veces sobre la lente utilizando un cepillo para lentes de cámara, luego limpie suavemente con el cepillo para quitar el polvo. Luego vuelva a soplar sobre la lente.
- Huellas dactilares: Si no es capaz de limpiar la lente con el cepillo para lentes de cámara, utilice un bastoncillo de algodón seco para limpiar la superficie desde el centro hacia el exterior.

.....
Formatos de discos que admite
este reproductor:



.....
ESPECIFICACIONES TÉCNICAS

Modelo	MP1006A
Dimensiones (FxAnxAI)	240 x 230 x 115 mm
Peso	1.471 kg
Suministro eléctrico	AC 230V ~ 50Hz, 14 W 1,5 V x 6 pilas UM-2/R14 de DC 9 V (no incluidas)
Rango de frecuencia	AM de 540 a 1600 KHz FM de 88 a 108 MHz
Sección de audio	<ul style="list-style-type: none">• Potencia de salida (RMS): 2 mW de RMS• Impedancia del altavoz: 4 ohm

Garantía

ECRON

La vigente Ley de Consumidores y Usuarios, le confiere como cliente los siguientes derechos:

1.- EJERCICIO DE LOS DERECHOS.

El vendedor responderá de cualquier falta de conformidad que exista en el momento de la entrega del bien. Cuando al consumidor le resulte imposible o le suponga una carga excesiva dirigirse frente al vendedor por la falta de conformidad de los bienes con el contrato de compraventa podrá reclamar directamente con el fin de obtener la sustitución o reparación del bien.

Su responsabilidad se prolongará por un plazo de dos años desde la entrega del bien. En los bienes de segunda mano, el vendedor y el consumidor podrán pactar un plazo menor que no podrá ser inferior a un año desde la entrega.

2.- DERECHO A LA REPARACIÓN Y SUSTITUCIÓN DEL PRODUCTO NO CONFORME.

Si el producto adquirido no fuera conforme con el contrato, el cliente podrá optar entre exigir la reparación o la sustitución del mismo, salvo que una de estas opciones resulte imposible o desproporcionada. A estos efectos se considerará desproporcionada toda forma de saneamiento que imponga al vendedor costes que, en comparación con la otra forma de saneamiento, no sean razonables, teniendo en cuenta el valor que tendría el bien si no hubiera falta de conformidad, la relevancia de la falta de conformidad y si la forma de saneamiento alternativa se pudiese realizar sin inconvenientes mayores para el Consumidor. Esta reparación y sustitución:

1. Será gratuita para el consumidor.
2. Se llevará a cabo en un plazo razonable y sin mayores inconvenientes para el consumidor.
3. La reparación suspenderá el cómputo del plazo de dos años para manifestar la falta de conformidad del bien hasta la entrega del bien reparado.
4. La sustitución suspenderá el cómputo del plazo de dos años para manifestar la falta de conformidad del bien hasta la entrega del nuevo bien.
5. Si reparado o sustituido el bien, éste sigue sin ser conforme al contrato el consumidor podrá solicitar la resolución del contrato o la rebaja de precio.
6. El consumidor no podrá exigir la sustitución del bien en casos de bienes no fungibles ni tampoco cuando se trate de bienes de segunda mano.
7. El vendedor podrá hacer efectiva esta garantía a través de sus propios medios o de los establecidos al efecto por el fabricante o distribuidor, independiente de la existencia o no de una garantía comercial.

3.- DERECHO A LA REBAJA DEL PRECIO Y RESOLUCIÓN DEL CONTRATO.

La rebaja del precio y la resolución del contrato procederán, a elección del consumidor, cuando éste no pudiera exigir la reparación o la sustitución y en los casos en los que éstas no se hubieran llevado a cabo en un plazo razonable o sin mayores inconvenientes para el consumidor. La rebaja de precio deberá ser proporcional a la diferencia de valor existente entre el valor que el bien hubiera tenido en el momento de la entrega, en el caso de haber sido entregado conforme con el contrato, y el valor que el bien efectivamente entregado tenía en el momento de la entrega. No obstante, la resolución del contrato no procederá cuando la falta de conformidad sea de escasa importancia.

ECRON



Las pilas o acumuladores nunca deben depositarse con el resto de los residuos domésticos. Si usted desea deshacerse de la pila o acumulador, deposítelo bien en los contenedores habilitados al efecto en los puntos de venta, bien en el punto limpio o instalación municipal de recogida selectiva de residuos más próxima.



Para desprenderse de este aparato no lo tire directamente a la papelera. Acójase al plan gratuito de recogida selectiva de su comunidad o del punto de venta en el que adquiera el sustituto de este producto.