

# ECRON

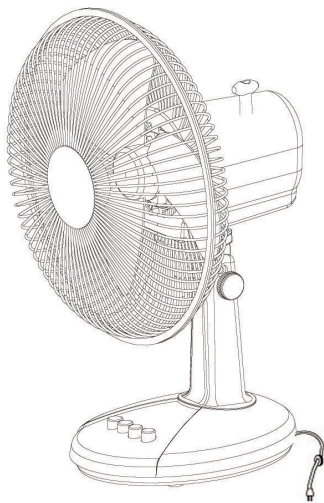

VENTILADOR SOBREMESA

---

EC-30

MANUAL DE INSTRUCCIONES

# ECRÓN

Lea detenidamente todas las instrucciones de seguridad incluidas en este manual antes de utilizar el aparato. En él encontrará consejos importantes relativos al uso, mantenimiento y limpieza del aparato.

Guarde este manual en un lugar seguro y consérvelo para posteriores consultas.

# DESCRIPCIÓN DE COMPONENTES

1. Protección frontal
2. Cono de sujeción de las aspas
3. Aspas del ventilador
4. Manguito
5. Arandela de sujeción de la protección
6. Protección trasera
7. Moldura de la base
8. Tornillos

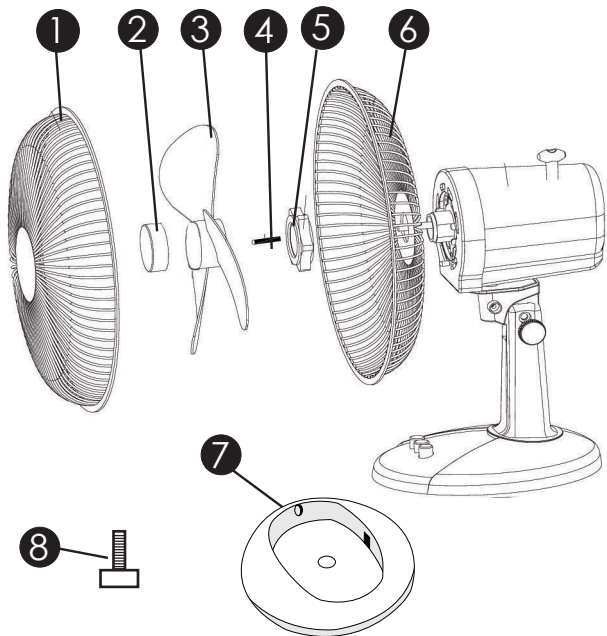



## IMPORTANTES MEDIDAS DE SEGURIDAD

Al utilizar aparatos eléctricos, es preciso seguir las siguientes normas de seguridad básicas para reducir el riesgo de incendios, descargas eléctricas y daños a personas:

- Antes de utilizar el aparato, compruebe que la tensión de alimentación de su aparato corresponda a la de su instalación eléctrica.
- Asegúrese de desconectar la corriente eléctrica del interruptor principal o interruptor del circuito antes de realizar el montaje.
- Las normas de protecciones y seguridad importantes que aparecen en este manual no prevén cubrir todas las condiciones y situaciones posibles que puedan ocurrir.
- Este aparato no está destinado para ser usado por personas (incluido niños) cuyas capacidades físicas, sen-

soriales o mentales estén reducidas, o carezcan de experiencia o conocimiento, salvo si han tenido supervisión o instrucciones relativas al uso del aparato por una persona responsable de su seguridad. Los niños deberán ser supervisados para asegurar que no juegan con el aparato.

Se entiende que el sentido común para la precaución y el cuidado son factores que no van incorporados en ningún producto. Estos factores deben proporcionarlos las personas que se ocupen y pongan en funcionamiento la unidad.

- Apague siempre este aparato y desenchúfelo después de usarlo y antes de limpiarlo.
- No encienda este aparato cuando las aspas tengan fisuras o estén dañadas.
- Compruebe que la tensión eléctrica coincide con la tensión específica del aparato.

- No introduzca sus dedos o basura en la rejilla del ventilador.

- No rocíe con insecticidas o líquidos el interior de la rejilla del ventilador.

- Desenchufe el aparato cuando lo limpie o desplace.

- No presione con fuerza la rejilla posterior.

- No coloque el aparato junto a una ventana para evitar que se moje (lluvia) o se caiga al exterior.

- No utilice el aparato en las siguientes situaciones:

- **Con yesca**

- **Con productos químicos, grasientos o cubiertos de polvo.**

- Si el cable de alimentación está dañado, debe ser sustituido por el fabricante o por su servicio post venta o por personal similar cualificado con el fin de evitar peligro.

No intente repararlo usted mismo.

- Mantenga todos los aparatos eléctricos fuera del alcance de niños o personas enfermas. No les permita utilizar los aparatos sin supervisión de adultos.

- Asegúrese de que el ventilador está desenchufado de la red eléctrica antes de extraer la protección.

- Una instalación incorrecta puede derivar en riesgo de fuego, sacudida eléctrica o lesiones a personas.

- La clavija se debe extraer de la toma de corriente antes de la limpieza, reparación, mantenimiento y cambio de ubicación.

- El ventilador se deberá colocar sobre una superficie horizontal y estable cuando se ponga en marcha para evitar que vuelque.

- El ventilador no deberá colocarse en un lugar húmedo o donde la humedad sea alta (como en un baño).

## **NORMAS PARA UN FUNCIONAMIENTO SEGURO**

- No deje el ventilador desatendido mientras está en funcionamiento.
- No introduzca los dedos, lapiceros, o cualquier otro objeto por las rejillas cuando el ventilador esté en funcionamiento.
- Desconecte el ventilador al desplazarlo de un sitio a otro.
- Desconecte el ventilador al retirar las rejillas para su limpieza.
- Asegúrese de colocar el ventilador sobre una superficie firme para evitar que vuelque cuando está en funcionamiento.
- NO utilice el ventilador en la

ventana. La lluvia podría provocar peligro eléctrico.

- Finalice el montaje del ventilador antes de conectarlo.

## **INSTRUCCIONES DE INSTALACIÓN DE LA PALA Y REJILLAS**

1. Desatornille el cono de hélice y la tuerca en el sentido contrario a las agujas del reloj y luego sepárelos.
2. Coloque la rejilla trasera en la posición correcta con el asa hacia arriba.
3. Atornille la tuerca de plástico fuerte para acoplar la protección trasera.
4. Retire la funda de plástico del eje del motor.
5. Instale cono con palas del venti-

lador ejerciendo presión sobre el eje del motor firmemente.

**6.** Empuje la montura de la rejilla frontal en la rejilla trasera hasta que quede bien ajustada la rejilla frontal. Asegúrese de que ambas rejillas queden firmemente ajustadas apretando con el tornillo de seguridad y tuerca de seguridad, y fije las 3 presillas de las rejillas del ventilador. Las protecciones delantera y trasera se unen con 3 presillas y tornillo de seguridad con tuerca.

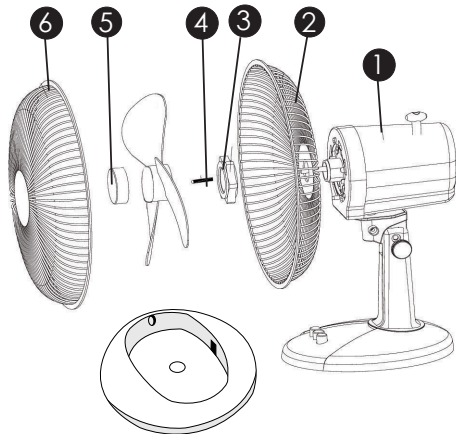

## INSTRUCCIONES DE INSTALACIÓN DE LA BASE

- Separe el tornillo de la base del ventilador.
- Acople la argolla de seguridad a la base.
- Apriete el tornillo de la base para cerrar el ventilador y la base.

## INSTRUCCIONES DE USO

1. Para hacer oscilar/detener la oscilación de la cabeza del ventilador, pulse o tire del mando.
2. Para ajustar el caudal de aire hacia arriba o hacia abajo, afloje simplemente el mando de ajuste de giro y mueva hacia el ángulo deseado, luego ajuste firmemente el mando de ajuste de giro.
3. La velocidad se controla pulsando las teclas.

4. Enchufe el cable de suministro a la red en la toma de corriente.

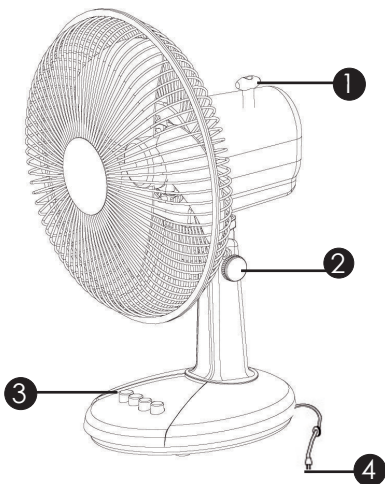

## LIMPIEZA Y MANTENIMIENTO

- Asegúrese de desenchufar de la red antes de limpiar.
- Las piezas de plástico se deberán limpiar con una bayeta húmeda con jabón o una esponja. Elimine completamente la capa de jabón con agua limpia.
- Asegúrese de que no entre agua ni ningún otro líquido en el interior del motor.



### Datos técnicos

Modelo	EC30
Alimentación	230 V ~ 50Hz
Potencia total	40 W

ECRÖN

# Garantía

ECRON

La vigente Ley de Consumidores y Usuarios, le confiere como cliente los siguientes derechos:

## 1.- EJERCICIO DE LOS DERECHOS.

El vendedor responderá de cualquier falta de conformidad que exista en el momento de la entrega del bien. Cuando al consumidor le resulte imposible o le suponga una carga excesiva dirigirse frente al vendedor por la falta de conformidad de los bienes con el contrato de compraventa podrá reclamar directamente con el fin de obtener la sustitución o reparación del bien.

Su responsabilidad se prolongará por un plazo de dos años desde la entrega del bien. En los bienes de segunda mano, el vendedor y el consumidor podrán pactar un plazo menor que no podrá ser inferior a un año desde la entrega.

## 2.- DERECHO A LA REPARACIÓN Y SUSTITUCIÓN DEL PRODUCTO NO CONFORME.

Si el producto adquirido no fuera conforme con el contrato, el cliente podrá optar entre exigir la reparación o la sustitución del mismo, salvo que una de estas opciones resulte imposible o desproporcionada. A estos efectos se considerará desproporcionada toda forma de saneamiento que imponga al vendedor costes que, en comparación con la otra forma de saneamiento, no sean razonables, teniendo en cuenta el valor que tendría el bien si no hubiera falta de conformidad, la relevancia de la falta de conformidad y si la forma de saneamiento alternativa se pudiese realizar sin inconvenientes mayores para el Consumidor. Esta reparación y sustitución:

1. Será gratuita para el consumidor.
2. Se llevará a cabo en un plazo razonable y sin mayores inconvenientes para el consumidor.
3. La reparación suspenderá el cómputo del plazo de dos años para manifestar la falta de conformidad del bien hasta la entrega del bien reparado.
4. La sustitución suspenderá el cómputo del plazo de dos años para manifestar la falta de conformidad del bien hasta la entrega del nuevo bien.
5. Si reparado o sustituido el bien, éste sigue sin ser conforme al contrato el consumidor podrá solicitar la resolución del contrato o la rebaja de precio.
6. El consumidor no podrá exigir la sustitución del bien en casos de bienes no fungibles ni tampoco cuando se trate de bienes de segunda mano.
7. El vendedor podrá hacer efectiva esta garantía a través de sus propios medios o de los establecidos al efecto por el fabricante o distribuidor, independiente de la existencia o no de una garantía comercial.

## 3.- DERECHO A LA REBAJA DEL PRECIO Y RESOLUCIÓN DEL CONTRATO.

La rebaja del precio y la resolución del contrato procederán, a elección del consumidor, cuando éste no pudiera exigir la reparación o la sustitución y en los casos en los que éstas no se hubieran llevado a cabo en un plazo razonable o sin mayores inconvenientes para el consumidor. La rebaja de precio deberá ser proporcional a la diferencia de valor existente entre el valor que el bien hubiera tenido en el momento de la entrega, en el caso de haber sido entregado conforme con el contrato, y el valor que el bien efectivamente entregado tenía en el momento de la entrega. No obstante, la resolución del contrato no procederá cuando la falta de conformidad sea de escasa importancia.

# ECRON



Para desprenderse de este aparato no lo tire directamente a la papelera. Acójase al plan gratuito de recogida selectiva de su comunidad o del punto de venta en el que adquiriera el sustituto de este producto.