

ecron[®]
makes it easy

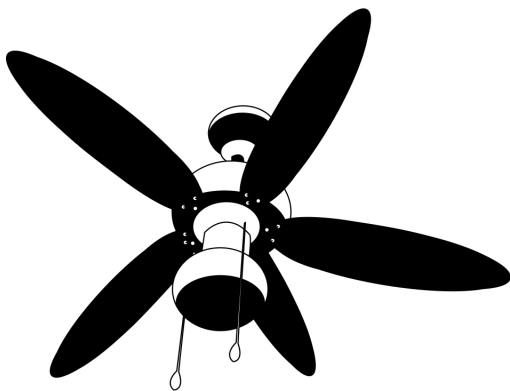

MANUAL DE INSTRUCCIONES /
MANUALE DELLE ISTRUZIONI /
INSTRUCTION MANUAL

ES

IT

EN

GFC27-525W-1L

VENTILADOR DE TECHO

VENTILATORE A SOFFITTO

CEILING FAN

Lea detenidamente todas las instrucciones de seguridad incluidas en este manual antes de utilizar el aparato. En él encontrará consejos importantes relativos al uso, mantenimiento y limpieza del aparato.

Guarde este manual en un lugar seguro y consérvelo para posteriores consultas.

Si prega di leggere attentamente tutte le istruzioni di sicurezza incluse nel presente manuale prima di utilizzare il dispositivo. Esso contiene consigli importanti afferenti l'uso, la pulizia e la manutenzione del dispositivo.

Conservare il presente manuale in un luogo sicuro per consultazioni successive.

Before using the appliance, please read all the safety instructions included in this manual carefully. In it you will find important advice on how to use, maintain and clean the appliance.

Put this manual in a safe place and keep it so that you can refer to it another time.

► MEDIDAS DE SEGURIDAD IMPORTANTES

LEA DETENIDAMENTE TODAS LAS INSTRUCCIONES DE SEGURIDAD INCLUIDAS EN ESTE MANUAL ANTES DE UTILIZAR EL APARATO. EN ÉL ENCONTRARÁ CONSEJOS IMPORTANTES RELATIVOS AL USO, MANTENIMIENTO Y LIMPIEZA DEL APARATO. GUARDE ESTE MANUAL EN UN LUGAR SEGURO Y CONSÉRVELO PARA POSTERIORES CONSULTAS.

Al utilizar aparatos eléctricos es preciso seguir las siguientes normas de seguridad básicas para reducir el riesgo de incendios, descargas eléctricas y daños personales:

- Antes de usar el aparato, compruebe que la tensión de alimentación de su aparato corresponda a la de su instalación eléctrica.
- Retire el envoltorio y asegúrese de que el aparato está en perfectas condiciones y con todos sus accesorios. En caso de duda no utilice el ventilador y póngase en contacto con su proveedor.
- No permita que los niños jueguen con partes del embalaje (tales como bolsas de plástico)
- Antes de conectar el ventilador a la fuente de alimentación, compruebe que el voltaje de su corriente eléctrica

corresponde al voltaje marcado en la placa situada en la parte superior del bloque motor.

- No enchufe el ventilador a la red eléctrica hasta que esté totalmente ensamblado.
- No utilice el aparato para fines distintos para los que ha sido concebido. Cualquier otro uso no recomendado por el fabricante puede causar riesgo de incendio, choque eléctrico, daños físicos o daños materiales.
- Este aparato ha sido diseñado exclusivamente para uso doméstico.
- Este aparato pueden utilizarlo niños con edad de 8 años y superior y personas con capacidades físicas, sensoriales o mentales reducidas o falta de experiencia y conocimiento, si se les ha dado la supervisión o formación apropiadas respecto al uso del aparato de una manera segura y comprenden los peligros que implica. Los niños no deben jugar con el aparato. La limpieza y el mantenimiento a realizar por el usuario no deben realizarlos los niños sin supervisión.
- Por razones de seguridad, no utilice o deje el aparato desatendido cuando haya niños, ancianos o personas discapacitadas presentes.

- Este aparato es para uso interior. No lo utilice a la intemperie.
- No sumerja el aparato en agua o en otros líquidos.
- No toque el ventilador con las manos mojadas.
- No utilice el aparato si va descalzo.
- El ventilador ha de ser montado a una distancia mínima de 2,35 metros del suelo o de cualquier objeto.
- No lleva piezas de recambio internas. Las reparaciones deberá realizarlas únicamente el personal técnico autorizado.
- Asegúrese de desconectar la corriente eléctrica de los fusibles o del interruptor automático de entrada (magnetotérmico) antes de cablear o revisar el ventilador, con el fin de evitar una posible descarga eléctrica.
- Todas las conexiones deben cumplir con las Normas de Electricidad, y el aparato ha de tener toma de tierra para evitar una descarga eléctrica.
- Recomendamos que la instalación sea realizada por un especialista cualificado, que pueda comprobar la resistencia del techo que soporta el ventilador y que haga las conexiones eléctricas adecuadas.

- El ventilador ha de estar conectado a un interruptor omnipolar con una distancia mínima entre contactos de 3 mm.
- No ponga en funcionamiento el ventilador cuando las palas tengan fisuras o estén dañadas.
- No rocíe con nebulizadores / sprays (insecticidas, lacas, etc...). Puede provocar daños al aparato.
- Para reducir en lo posible cualquier riesgo de incendio o de electrocución, no utilice el ventilador junto con un dispositivo de control de velocidad, un variador de frecuencia, un programador eléctrico o cualquier otro dispositivo que pueda accionarlo automáticamente.
- En el caso que se dieran situaciones anómalas, apague inmediatamente el aparato y contacte con el vendedor.

► DESCRIPCIÓN DE LOS COMPONENTES

(1) Placa soporte (2) Plafón (3) Motor (4) Palas (5) Soporte de palas (5)

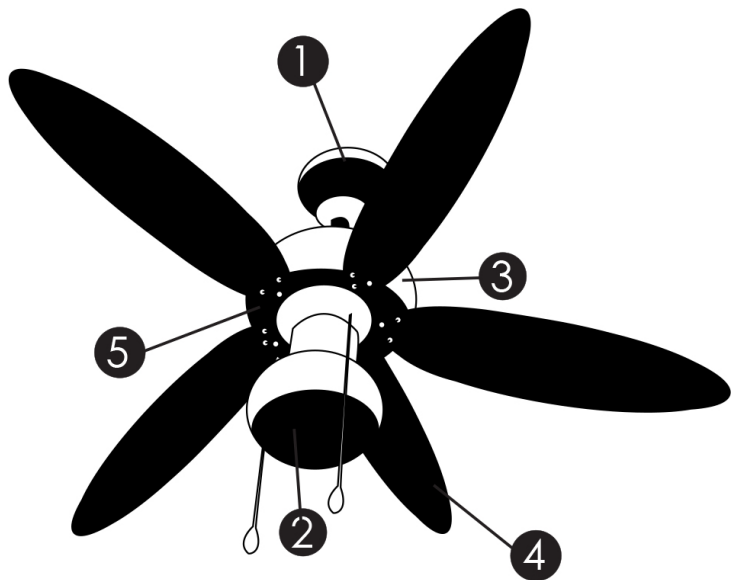

▶ ANTES DE ENSAMBLAR

Comprobar que su caja contiene todos los componentes mencionados en la lista.

NOTA: Cuando el motor sea retirado de la caja, colóquelo encima de un paño suave, para evitar cualquier daño sobre la superficie decorada.

LISTA DE PIEZAS		
Nº	NOMBRE	CANTIDAD
1	Placa de montaje	1 Pieza
2	Plafon	1 Pieza
3	Motor	1 Pieza
4	Palas (5)	5 Piezas
5	Soporte de palas	5 Piezas

ES

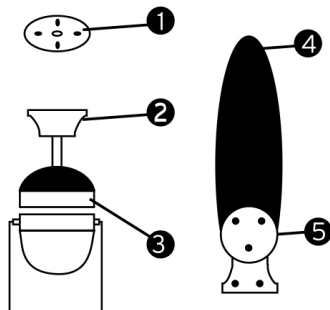

▶ INSTRUCCIONES DE INSTALACIÓN

- **ADVERTENCIA:** Para reducir el riesgo de daños personales, usar solo los dos tornillos de acero (y arandela autoblocante) suministrados con el ventilador para montar la caja exterior.
- **ADVERTENCIA:** Para reducir el riesgo de daños personales, no doblar los soportes de las palas cuando, en su instalación, se limpie el ventilador. no insertar objetos extraños entre las palas.
- **ADVERTENCIA:** Asegúrese de que el gancho de sujeción y la tuerca están bien posicionados y que los tornillos en la viga están bien apretados, antes de poner en funcionamiento el ventilador.

► PRECAUCIÓN

NO MONTAR EL VENTILADOR SOBRE UN FALSO TECHO, PLANCHAS DE LANA , ROCA, YESO... ETC.

Elija un lugar donde ubicar el ventilador, donde las palas estén como mínimo a una distancia de 2.35 m de cualquier objeto. Monte la placa soporte al techo, o la placa ya usada. Con el objetivo de tener una sujeción adecuada, use dos tornillos autorosca, para fijar la placa a la viga o vigueta. Si la ubicación que usted ha elegido no tiene una viga de sujeción adecuada, instale un soporte de 5 x 10 cm entre las viguetas del techo para sostener el ventilador.

1.- Sujete la placa con dos tornillos, incluidos con el ventilador.

2.- Cuelgue el ventilador al gancho de la tapa embellecedora, por un agujero del plafón.

3.- Haga las conexiones eléctricas.

(Ver instrucciones de conexionado)

4.- Asegure el plafón intermedio a la tapa embellecedora con los cuatro tornillos provistos. Gire el plafón en sentido antihorario si es necesario, para asegurarse que la instalación es segura.

ES

5.- Fije cada pala a su soporte con tres tornillos por pala.
Después fije los soportes al ventilador usando dos tornillos por soporte.

6.- Fije las borlas.



A

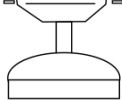

C

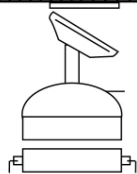

B

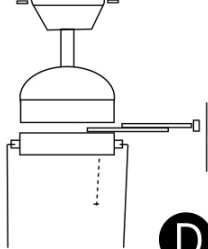



D

► INSTRUCCIONES DE USO

La secuencia de operación al tirar de la cadena es:

APAGADO(0)-MÁXIMO(3)-MEDIO(2)-MÍNIMO(1)

- Interruptor ventilador (uso invierno /verano ): el ventilador gira a la derecha en una posición y a la izquierda en otra. De esta manera las aspas absorben el aire de arriba y lo empujen hacia abajo o actúan como extractor (absorbiendo aire de abajo para lanzarlo hacia arriba).
- Aunque su ventilador haya sido instalado a más de 2,35 mt. del suelo, tenga cuidado al levantar objetos cerca de las palas.
- Interruptor Lámpara: La secuencia de la operación al tirar de la cadena es:
APAGADO-ENCENDIDO

ES

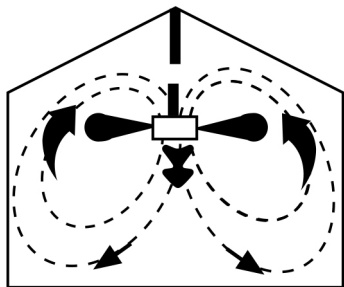

Fresco en verano

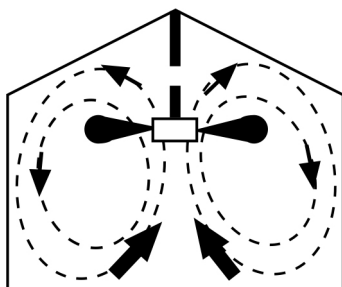

Cálido en invierno

► INSTRUCCIONES DE CONEXIONADO

- Hay cuatro cables de colores procedentes del motor que llegan a la regleta de conexiones.

MARRON - Fase para el ventilador

AZUL - Neutro

AMARILLO/VERDE - Tierra

ROJO - fase para alimentación de lámpara

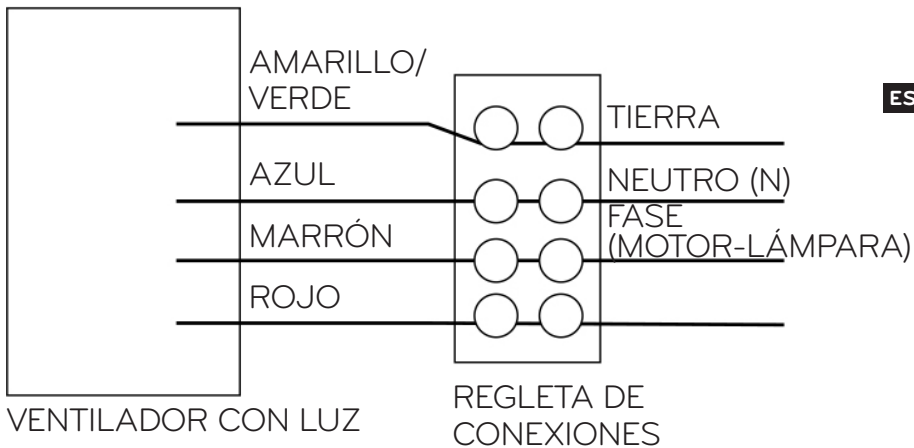

ES

Conecte los cables del techo a la regleta de conexiones. Marrón a la fase, Azul al neutro, Rojo a la instalación de la lámpara de su modelo de ventilador y Amarillo/Verde al tierra.

Conectar siempre primero el cable de tierra (amarillo/verde).

► INSTRUCCIONES PARA LA INSTALACIÓN DE LA LÁMPARA

Para asegurarse el éxito de esta instalación, lea correctamente las instrucciones y mire los diagramas antes de comenzar. Siga las instrucciones que son aplicables a la instalación de la lámpara de su modelo de ventilador.

PRECAUCIÓN: Para reducir el peligro de descargas eléctricas, desconectar el interruptor principal antes de proceder al montaje.

- Ventilador con una lámpara:
- **Instalar una bombilla halógena de un máximo 60 W, no incluida y montar la pantalla con los tornillos de montaje suministrados.**
- **No apretar excesivamente los tornillos ya que la pantalla podría romperse.**

ES

**REQUISITOS DE INFORMACIÓN SOBRE DISEÑO
ECOLÓGICO Reglamento (UE) N° 206/2012**

DESCRIPCIÓN	SÍMBOLO	VALOR	UNIDAD
Caudal máx. del ventilador	F	132,42	m ³ /min
Potencia utilizada por el ventilador	P	56,7	W
Valor de servicio	SV	2,34	(m ³ /min)/W
Consumo de energía en modo espera	P _{SB}	N/A	W
Consumo de energía en modo apagado	P _{OFF}	0,0	W
Nivel de potencia acústica del ventilador	L _{WA}	46,0	dB(A)
Velocidad máxima del aire	c	1,8	m/seg
Norma de medición del valor de servicio	IEC 60879:1986 (corr. 1992)		

ESPECIFICACIONES TÉCNICAS

MODELO	GFC27-525W-1L
Alimentación	230V ~ 50 Hz
Potencia Bombilla	60 W
Potencia Motor	60 W
Portalámpara	E27

GARANTÍAS

La vigente Ley de Consumidores y Usuarios, le confiere como cliente los siguientes derechos:

1.- EJERCICIO DE LOS DERECHOS.

El vendedor responderá de cualquier falta de conformidad que exista en el momento de la entrega del bien. Cuando al consumidor le resulte imposible o le suponga una carga excesiva dirigirse frente al vendedor por la falta de conformidad de los bienes con el contrato de compraventa podrá reclamar directamente con el fin de obtener la sustitución o reparación del bien.

Su responsabilidad se prolongará por un plazo de dos años desde la entrega del bien. En los bienes de segunda mano, el vendedor y el consumidor podrá pactar un plazo menor que no podrá ser inferior a un año desde la entrega.

2.- DERECHO A LA REPARACIÓN Y SUSTITUCIÓN DEL PRODUCTO NO CONFORME.

Si el producto adquirido no fuera conforme con el contrato, el cliente podrá optar entre exigir la reparación o la sustitución del mismo, salvo que una de estas opciones resulte imposible o desproporcionada. A estos efectos se considerará desproporcionada toda forma de saneamiento que imponga al vendedor costes que, en comparación con la otra forma de saneamiento, no sean razonables, teniendo en cuenta el valor que tendría el bien si no hubiera falta de conformidad, la relevancia de la falta de conformidad y si la forma de saneamiento alternativa se pudiese realizar sin inconvenientes mayores para el Consumidor. Esta reparación y sustitución:

1. Será gratuita para el consumidor.
2. Se llevará a cabo en un plazo razonable y sin mayores inconvenientes para el consumidor.
3. La reparación suspenderá el cómputo del plazo de dos años para manifestar la falta de conformidad del bien hasta la entrega del bien reparado.
4. La sustitución suspenderá el cómputo del plazo de dos años para manifestar la falta de conformidad del bien hasta la entrega del nuevo bien.
5. Si reparado o sustituido el bien, éste sigue sin ser conforme al contrato, el consumidor podrá solicitar la resolución del contrato o la rebaja de precio.
6. El consumidor no podrá exigir la sustitución del bien en casos de bienes no fungibles ni tampoco cuando se trate de bienes de segunda mano.
7. El vendedor podrá hacer efectiva esta garantía a través de sus propios medios o de los establecidos al efecto por el fabricante o distribuidor, independiente de la existencia o no de una garantía comercial.

3.- DERECHO A LA REBAJA DEL PRECIO Y RESOLUCIÓN DEL CONTRATO.

La rebaja del precio y la resolución del contrato procederá, a elección del consumidor, cuando éste no pudiera exigir la reparación o la sustitución y en los casos en los que éstas no se hubieran llevado a cabo en un plazo razonable o sin mayores inconvenientes para el consumidor. La rebaja de precio deberá ser proporcional a la diferencia de valor existente entre el valor que el bien hubiera tenido en el momento de la entrega, en el caso de haber sido entregado conforme con el contrato, y el valor que el bien efectivamente entregado tenía en el momento de la entrega. No obstante, la resolución del contrato no procederá cuando la falta de conformidad sea de escasa importancia.

► MISURE IMPORTANTI PER LA SICUREZZA

LEGGERE CON LA MASSIMA ATTENZIONE TUTTE LE ISTRUZIONI RELATIVE ALLA SICUREZZA CONTENUTE NEL PRESENTE MANUALE PRIMA DI UTILIZZARE L'APPARECCHIO. ESSO FORNISCE CONSIGLI IMPORTANTI RELATIVI ALL'UTILIZZO, ALLA MANUTENZIONE E ALLA PULIZIA DELL'APPARECCHIO. RIPORRE IL MANUALE IN UN LUOGO SICURO E CONSERVARLO PER CONSULTAZIONI FUTURE.

Quando si utilizzano apparecchi elettrici, è necessario attenersi alle seguenti fondamentali norme di sicurezza al fine di ridurre il rischio di incendi, scariche elettriche e lesioni personali:

- Prima di utilizzare l'apparecchio, verificare che la tensione di alimentazione dell'apparecchio coincida con quella dell'impianto elettrico.
- Togliere l'imballaggio e assicurarsi che l'apparecchio sia in perfette condizioni e completo di tutti i suoi accessori. In caso di dubbi, non utilizzare il ventilatore e contattare il proprio fornitore.
- Non consentire ai bambini di giocare con parti dell'imballaggio (quali, ad esempio, i sacchetti di plastica).

- Prima di collegare il ventilatore alla fonte di alimentazione, assicurarsi che la tensione della corrente elettrica corrisponda alla tensione indicata nella targhetta posta nella parte superiore del blocco motore.
- Collegare il ventilatore alla rete elettrica soltanto dopo averlo montato completamente.
- Non utilizzare l'apparecchio per scopi diversi da quelli per cui è stato concepito. Qualsiasi altro utilizzo non consigliato dal fabbricante può comportare un rischio di incendio, scossa elettrica, lesioni personali o danni materiali.
- Questo apparecchio è stato progettato esclusivamente per l'uso domestico.
- Questo apparecchio può essere usato da bambini di almeno 8 anni di età e da persone con ridotte capacità fisiche, sensoriali o mentali o prive di esperienza e conoscenza, solamente se sono supervisionati oppure se sono stati adeguatamente istruiti sull'uso dell'apparecchio in tutta sicurezza e a patto che comprendano i rischi che si corrono. I bambini non devono giocare con l'apparecchio. La pulizia e la manutenzione spettanti all'utente non devono essere effettuate dai bambini senza supervisione.
- Per ragioni di sicurezza, non utilizzare né lasciare

incustodito l'apparecchio in presenza di bambini, anziani o persone disabili.

- Questo apparecchio deve essere utilizzato in interni. Non deve essere esposto alle intemperie.
- Non immergere l'apparecchio in acqua o in altri liquidi.
- Non toccare il ventilatore con le mani bagnate.
- Se si è a piedi nudi non utilizzare l'apparecchio.
- Il ventilatore deve essere installato a una distanza minima di 2,35 metri dal pavimento o da qualsiasi altro oggetto.
- Non contiene parti di ricambio interne. Le riparazioni devono essere effettuate esclusivamente da personale tecnico autorizzato.
- Assicurarsi di togliere la corrente elettrica dai fusibili o dall'interruttore automatico di ingresso (magnetotermico) prima di cablare o controllare il ventilatore, per evitare eventuali scariche elettriche.
- Tutti i collegamenti devono rispettare le norme in materia di elettricità e l'apparecchio deve essere provvisto di presa a terra per evitare scariche elettriche.
- Si consiglia di far realizzare l'impianto a un esperto qualificato in grado di verificare la resistenza del soffitto che

sorregge il ventilatore e di effettuare i necessari collegamenti elettrici.

- Il ventilatore deve essere collegato a un interruttore onnipolare con una distanza minima tra i contatti di 3 mm.
- Non mettere in funzione il ventilatore se le pale presentano delle crepe o sono danneggiate.
- Non applicare nebulizzatori / bombolette spray (insetticidi, lacche, ecc...). Possono provocare danni all'apparecchio.
- Per ridurre il più possibile il rischio di incendio o di folgorazione, non utilizzare il ventilatore insieme a un dispositivo per il controllo della velocità, a un variatore di frequenza, un programmatore elettrico o qualsiasi altro dispositivo in grado di azionarlo automaticamente.
- Qualora si riscontrino situazioni anomale, spegnere immediatamente l'apparecchio e contattare il venditore.

► DESCRIZIONE DEI COMPONENTI

(1) Piastra di supporto (2) Plafoniera (3) Motore (4) Pale (5) (5) Supporto delle pale (5)

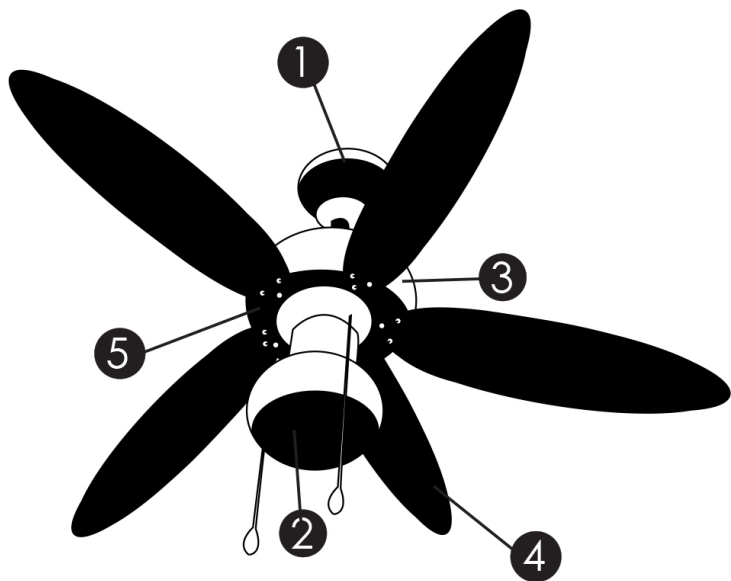

IT

► PRIMA DEL MONTAGGIO

Verificare che la scatola contenga tutti i componenti indicati in elenco.

NOTA: Una volta estratto il motore dalla scatola, collocarlo su un panno morbido per evitare che la superficie decorata si danneggi.

ELENCO DEI COMPONENTI		
N°	NOME	QUANTITÀ
1	Piastra di montaggio	1 pezzo
2	Plafoniera	1 pezzo
3	Motore	1 pezzo
4	Pale (5)	5 pezzi
5	Supporto delle pale	5 pezzi

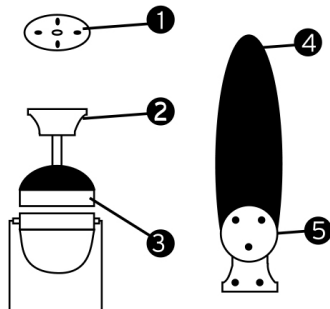

► ISTRUZIONI PER L'INSTALLAZIONE

- **AVVERTENZA:** Per il ridurre il rischio di lesioni personali, utilizzare solo le due viti d'acciaio (e la rondella autobloccante) in dotazione con il ventilatore per montare l'involucro esterno.
- **AVVERTENZA:** Per ridurre il rischio di lesioni personali, non piegare i supporti delle pale quando, durante l'installazione, si pulisce il ventilatore. Non introdurre corpi estranei tra le pale.
- **AVVERTENZA:** Prima di mettere in funzione il ventilatore, assicurarsi che il gancio di supporto e il dado siano posizionati correttamente e che le viti siano ben serrate nella trave del soffitto.

► PRECAUZIONE

NON MONTARE IL VENTILATORE IN UN CONTROSOFFITTO, PANNELLI IN LANA DI ROCCIA, GESSO, ECC.

Scegliere un punto in cui collocare il ventilatore, accertandosi che le pale si trovino a una distanza minima di 2,35 m da qualsiasi oggetto. Montare la piastra di supporto sul soffitto o la piastra già utilizzata. Al fine di ottenere un supporto adeguato, utilizzare due viti autofilettanti per fissare la piastra alla trave o al travetto. Se nel punto prescelto non è presente una trave di fissaggio adeguata, installare un supporto da 5 x 10 cm tra i travetti del soffitto per sostenere il ventilatore.

1.- Fissare la piastra con le due viti in dotazione con il ventilatore.

2.- Appendere il ventilatore al gancio della copertura decorativa, mediante un foro nella plafoniera.

3.- Effettuare i collegamenti elettrici.

(Vedere le istruzioni per i collegamenti)

4.- Fissare la plafoniera intermedia alla copertura decorativa mediante le quattro viti in dotazione. Se necessario, ruotare la plafoniera in senso orario per assicurarsi che l'installazione

sia corretta.

5.- Fissare ogni pala al suo supporto utilizzando tre viti per pala.

In seguito fissare i supporti al ventilatore utilizzando due viti per supporto.

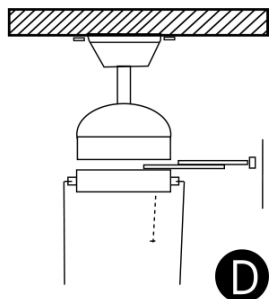
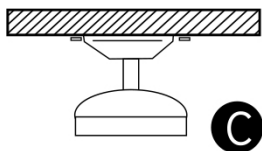
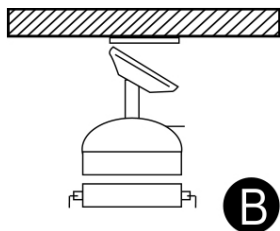
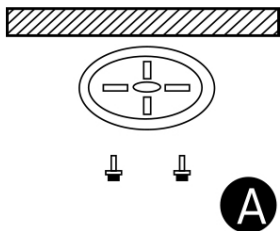

6.- Fissare una o più nappe.



► ISTRUZIONI PER L'USO

La sequenza operativa quando si tira la catena è:

SPENTO(0)-MASSIMO(3)-MEDIO(2)-MINIMO(1)

- Interruttore del ventilatore (posizioni per l'uso invernale  / estivo ): il ventilatore ruota verso destra in una posizione e verso sinistra nell'altra. In tal modo, le pale assorbono l'aria dall'alto e la spingono verso il basso oppure fungono da estrattori (assorbendo aria dal basso per spingerla verso l'alto).
- Anche qualora il ventilatore sia stato installato a un'altezza di oltre 2,35 m dal pavimento, prestare attenzione quando si sollevano oggetti avvicinandoli alle pale.
- Interruttore lampada La sequenza operativa quando si tira la catena è:

SPENTO-ACCESO

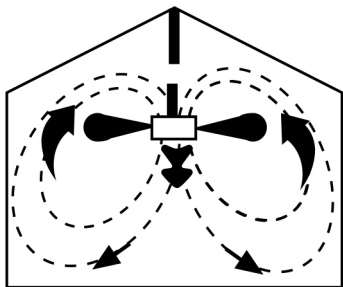

Fresco in estate

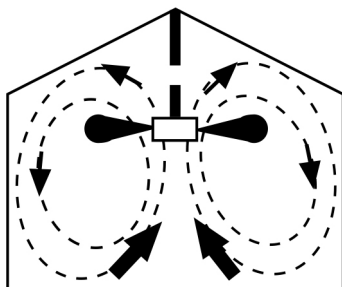

Caldo in inverno

► ISTRUZIONI PER I COLLEGAMENTI

- Sono presenti quattro cavi colorati che dal motore arrivano alla morsetteria.

MARRONE - cavo di fase per il ventilatore

AZZURRO - cavo neutro

GIALLO/VERDE - terra

ROSSO - cavo di fase per l'alimentazione della lampada

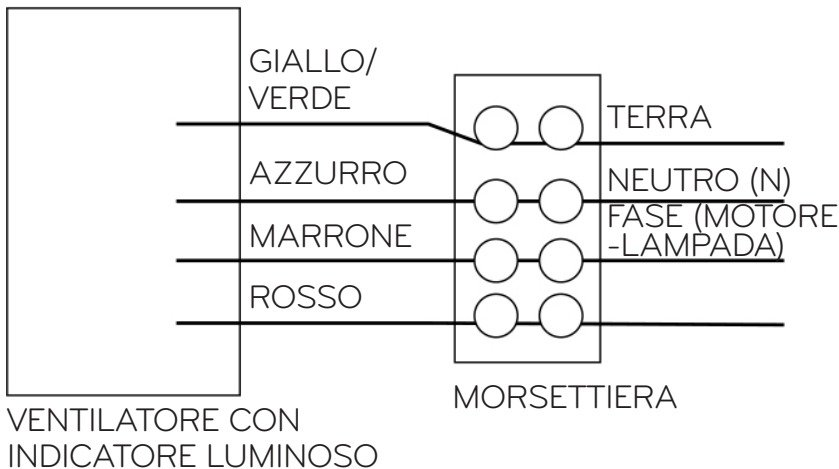

Collegare i cavi del soffitto alla morsettiera. Marrone alla fase, azzurro al neutro, rosso all'impianto della lampada del modello di ventilatore acquistato e giallo/verde alla terra. Collegare sempre per primo il cavo di terra (giallo/verde).

► ISTRUZIONI PER L'IMPIANTO DELLA LAMPADA

Per assicurare il buon funzionamento dell'impianto, leggere correttamente le istruzioni e studiare gli schemi prima di iniziare. Attenersi alle istruzioni applicabili all'impianto della lampada del modello di ventilatore acquistato.

PRECAUZIONE: Per ridurre il pericolo di scariche elettriche, scollegare l'interruttore principale prima di procedere al montaggio.

- Ventilatore con lampada:
- **Installare una lampadina alogena da non più di 60 W (non compresa) e montare il paralume con le viti di montaggio in dotazione.**
- **Non serrare troppo le viti in quanto il paralume potrebbe rompersi.**

REQUISITI DI INFORMAZIONE SU PROGETTO ECOLOGICO**Regolamento (UE) N° 206/2012**

DESCRIZIONE	SIMBOLO	VALORE	UNITÀ
Flusso massimo del ventilatore	F	132,42	m ³ /min
Potenza utilizzata dal ventilatore	P	56,7	W
Valore di servizio	SV	2,34	(m ³ /min)/W
Consumo di energia in modalità stand-by	P _{SB}	N/A	W
Consumo di energia in modalità spento	P _{OFF}	0,0	W
Livello di potenza acustica del ventilatore	L _{WA}	46,0	dB(A)
Velocità massima dell'aria	c	1,8	m/sec
Norma di misurazione del valore di servizio	IEC 60879:1986 (corr. 1992)		

IT

SPECIFICHE TECNICHE

MODELLO	GFC27-525W-1L
Alimentazione	230 V ~ 50 Hz
Potenza lampadina	60 W
Potenza motore	60 W
Portalampada	E27

GARANZIA

La Legge in vigore su Consumatori e Utenti le conferisce, in qualità di cliente, i seguenti diritti:

1.- ESERCIZIO DEI DIRITTI.

Il venditore risponderà di qualunque mancanza di conformità esistente al momento della consegna del bene. Quando per il consumatore sia impossibile rivolgersi al venditore per la non conformità dei beni o comporti un carico eccessivo e irragionevole, potrà rivalersi direttamente sul contratto di compravendita al fine di ottenere la sostituzione o riparazione del bene.

La sua responsabilità si prolungherà per un periodo di due anni dalla consegna del bene. Nel caso dei beni di seconda mano il venditore ed il consumatore potranno pattuire un periodo più breve che non potrà essere inferiore ad un anno dalla consegna.

2.- DIRITTO ALLA RIPARAZIONE E SOSTITUZIONE DEL PRODOTTO NON CONFORME.

Se il prodotto acquistato non fosse conforme al contratto, il cliente potrà scegliere di esigere la riparazione o la sostituzione dello stesso, a meno che l'opzione non risulti impossibile o sproporzionata. A tal fine si considererà sproporzionata qualunque forma di riparazione che imponga al venditore costi che, rispetto ad altre soluzioni, non siano ragionevoli, tenendo conto del valore che avrebbe il bene se non avesse la mancanza di conformità, della rilevanza della mancanza di conformità e se la soluzione alternativa si può applicare senza maggiori inconvenienti per il consumatore. La riparazione e sostituzione:

1. Sarà gratuita per il consumatore.
2. Verrà portata a termine in un periodo di tempo ragionevole e senza maggiori inconvenienti per il consumatore.
3. La riparazione sospenderà il calcolo del periodo di due anni per dichiarare la mancanza di conformità del bene fino alla consegna del bene riparato.
4. La sostituzione sospenderà il calcolo del periodo di due anni per dichiarare la mancanza di conformità del bene fino alla consegna del bene nuovo.
5. Se dopo la riparazione o sostituzione il bene continua a non essere conforme al contratto, il consumatore potrà richiedere la risoluzione del contratto o la riduzione del prezzo.
6. Il consumatore non potrà esigere la sostituzione del bene in casi di beni non consumabili né quando si tratta di beni di seconda mano.
7. Il venditore può far valere tale garanzia attraverso i propri mezzi o quelli istituiti a tal fine da parte del fabbricante o del distributore, indipendentemente dall'esistenza o meno di una garanzia commerciale.

3.- DIRITTO ALLA RIDUZIONE DEL PREZZO O ALLA RISOLUZIONE DEL CONTRATTO.

La riduzione del prezzo e la risoluzione del contratto saranno applicabili, per scelta del consumatore, quando questi non potrà esigere la riparazione o la sostituzione e nei casi in cui questi non siano stati effettuati entro un periodo di tempo ragionevole o senza ulteriori inconvenienti per il consumatore. La riduzione del prezzo dovrà essere proporzionale alla differenza di valore esistente tra il valore che il bene avrebbe avuto al momento della consegna, nel caso di consegna conforme al contratto, e il valore che il bene effettivamente consegnato aveva al momento della consegna. Nonostante ciò, la risoluzione del contratto non sarà applicabile quando la mancanza di conformità sia di scarsa importanza.

▶ IMPORTANT SAFETY PRECAUTIONS

BEFORE USING THE APPLIANCE, READ ALL THE SAFETY INSTRUCTIONS INCLUDED IN THIS MANUAL CAREFULLY. IT WILL GIVE IMPORTANT ADVICE ON THE USE, MAINTENANCE AND CLEANING OF THE APPLIANCE. KEEP THIS MANUAL IN A SAFE PLACE FOR FUTURE REFERENCE.

When using electrical appliances, the basic safety rules specified below must be followed to reduce the risk of fire, electric shock and personal injury:

- Before using the appliance, check that the voltage of your appliance corresponds to the voltage of your mains supply.
- Remove the packaging and ensure that the appliance is in perfect condition and that all of its accessories are present. In case of doubt, do not use the fan and contact the supplier. Do not let children play with packaging parts (such as plastic bags).
- Before connecting the fan to the power source, check that the mains voltage corresponds with the voltage marked on the ID plate on top of the motor unit.
- Do not plug the fan into the mains until it has been

completely assembled.

- Do not use the appliance for purposes other than those for which it has been designed. Any other use that has not been recommended by the manufacturer can cause a risk of fire, electric shock, physical or material damage.
- This appliance has been designed solely for domestic use.

The appliance could be used by children aged 8 and above and by persons with physical, sensory or mental impairments or lacking of experience and knowledge as long as they are supervised or have been given the appropriate information on how to safely use the appliance and as long as they understand the dangers involved with its use. Children should not play with the appliance. Cleaning and maintenance should not be performed by children if unsupervised.

- For safety reasons, do not use or leave the appliance unattended in the presence of children, elderly people or disabled people.
- This appliance is for indoor use. Do not use outdoors.
- Do not immerse the appliance in water or other liquids.
- Do not touch the fan with wet hands.
- Do not use the appliance if you are barefoot.

- The fan must be placed at a minimum distance of 2.35 metres from the ground or any objects.
- It does not come with internal spare parts. Repairs must only be carried out by authorised technicians.
- Ensure that you disconnect the electrical current from the fuses or automatic input circuit breaker (thermal cutout) before wiring or inspecting the fan, in order to avoid electric shock.
- All the connections must comply with Electricity Standards and the appliance must be grounded in order to avoid electric shock.
- We recommend that installation is carried out by a qualified technician who can test the resistance of the roof supporting the fan and who will make correct electrical connections.
- The fan must be connected to an omnipolar switch with a minimum distance of 3mm between contacts.
- Do not use the fan if the blades are cracked or damaged.
- Do not spray with nebulisers/ sprays (insecticides, lacquers, etc...). This could damage the appliance.
- To minimise any risk of fire or electrocution, do not use the fan with a speed controller, a frequency converter, an electric

programmer or any other device that can operate the fan automatically.

- In the event of abnormal situations, turn off the appliance immediately and contact the seller.

► DESCRIPTION OF COMPONENTS

(1) Support plate (2) Light fixture (3) Motor (4) Blades (5) (5) Blade holder (5)

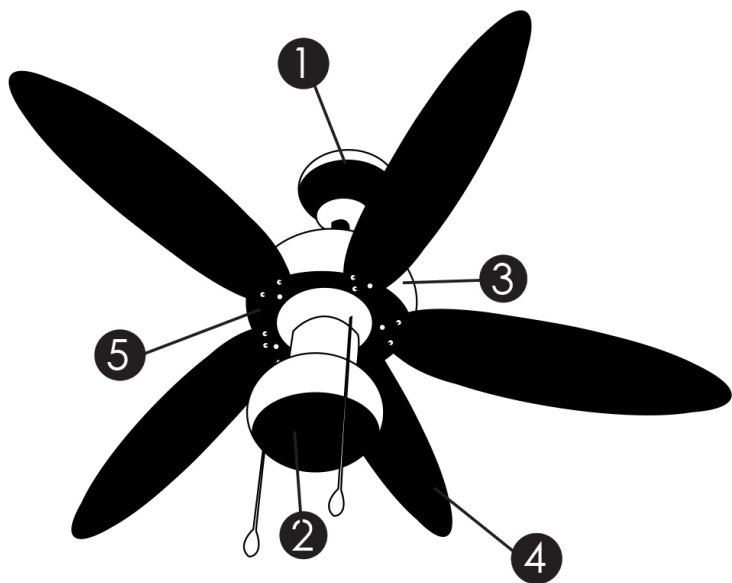

▶ BEFORE ASSEMBLING

Check that the box contains all the components listed.

NOTE: When the motor is removed from the box, place it on a soft cloth to avoid any damage to the decorated surface.

LIST OF PARTS		
No.	NAME	QUANTITY
1	Mounting plate	1 piece
2	Light fixture	1 piece
3	Motor	1 piece
4	Blades (5)	5 pieces
5	Blade holder	5 pieces

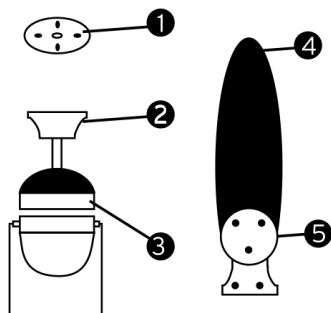

▶ INSTALLATION INSTRUCTIONS

- **WARNING:** To reduce the risk of personal injury, only use the two steel screws (and self-locking washer) provided with the fan to mount the external case.
- **WARNING:** To reduce the risk of personal injury, do not bend the blade holders when cleaning the fan during installation. Do not insert foreign objects between the blades.
- **WARNING:** Ensure that the fastening hook and the nut are correctly positioned and that the screws in the beam are fully tightened, before using the fan.

▶ CAUTION

DO NOT MOUNT THE FAN ON A SUSPENDED CEILING, MINERAL WOOL BOARDS OR PLASTERBOARD, ETC.

Choose a location for the fan where the blades are at a minimum distance of 2.35m from any objects. Mount the support plate on the ceiling, or the plate already in use. In order to fasten the plate correctly, use two self-threading screws, to fix the plate to the beam or joist. If the place you have chosen does not have a suitable beam for fastening, install a 5 x 10 cm base between the ceiling joists to support the fan.

- 1.- Attach the plate with the two screws included with the fan.
- 2.- Hang the fan on the hook on the decorative cover, through a hole in the light fixture.
- 3.- Make electrical connections.

(See connection instructions)

- 4.- Secure the light fixture in the middle to the decorative cover with the four screws provided. Turn the light fixture in an anti-clockwise direction if necessary, to ensure that it is securely installed.

EN

5.- Attach each blade to its holder using three screws per blade.

Then attach the holders to the fan using two screws per holder.

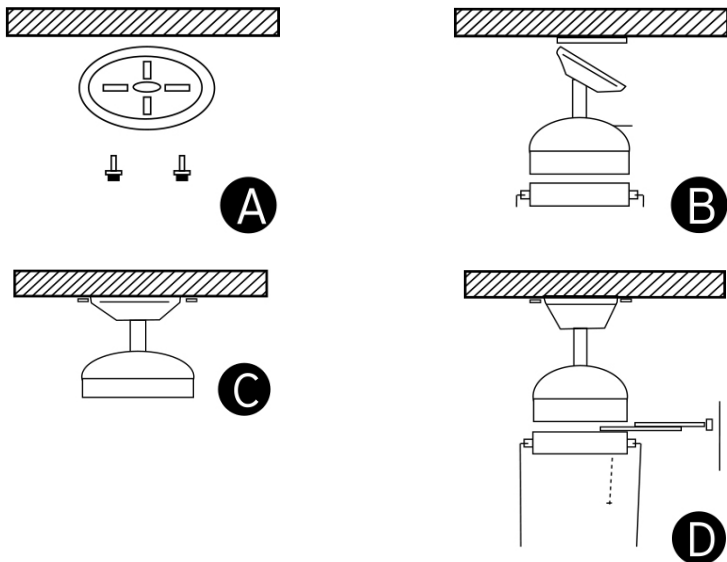

6.- Attach the anchoring elements.



▶ INSTRUCTIONS FOR USE

The operating sequence when pulling the chain is:

OFF(0)-MAXIMUM(3)-MEDIUM(2)-MINIMUM(1)

- Fan switch
(winter  / summer  mode): the fan rotates to the right in one position and to the left in the other. This means that the blades take in the air from above and push it downwards or act as an extractor (taking in air from below to push it upwards).
- Although your fan has been installed more than 2.35 metres above the ground, be careful when lifting objects near to the blades.
- Light switch The operating sequence when pulling the chain is:
OFF-ON

EN

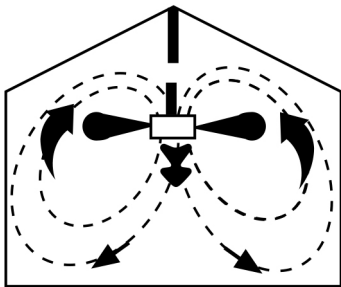

Cool in summer

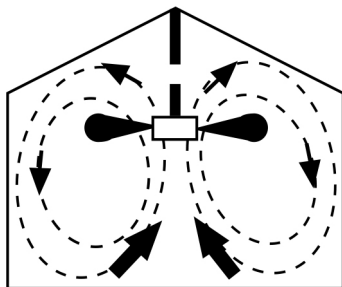

Warm in winter

▶ CONNECTION INSTRUCTIONS

- There are four coloured cables coming from the motor that lead to the connection strip.

BROWN - fan phase cable

BLUE - neutral cable

YELLOW/GREEN - earthing cable

RED - phase cable feeding power to light

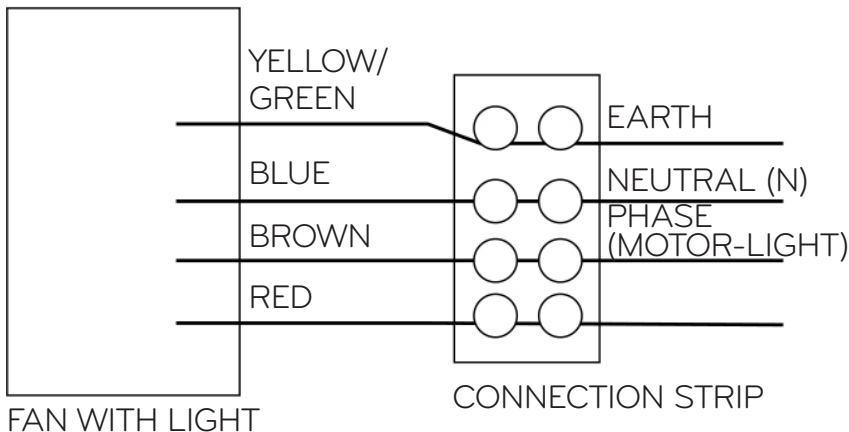

EN

Connect the cables from the roof to the connection strip.
Brown to phase, Blue to neutral, Red to the light installation
of your fan model and Yellow/Green to Earth.
Always connect the earth cable first (yellow/green).

▶ INSTRUCTIONS FOR INSTALLING THE LIGHT

To ensure successful installation, read the instructions correctly and refer to the diagrams before starting. Follow the light installation instructions that apply to your fan model.

CAUTION: To reduce the risk of electric shock, turn off the main switch before installing.

- Fan with light
- **Install a halogen bulb (max. 60W), not included, and mount the lampshade with the mounting screws provided.**
- **Do not over-tighten the screws as the lampshade could break.**

EN

ECODESIGN INFORMATION REQUIREMENTS

Commission Regulation (EU) No 206/2012

DESCRIPTION	SYMBOL	VALUE	UNIT
Maximum fan flow rate	F	132.42	m ³ /min
Fan power input	P	56.7	W
Service value	SV	2.34	(m ³ /min)/W
Standby power consumption	P _{SB}	N/A	W
Off-mode power consumption	P _{OFF}	0.0	W
Fan sound power level	L _{WA}	46.0	dB(A)
Maximum air velocity	c	1.8	m/sec
Measurement standard for service value	IEC 60879:1986 (corr. 1992)		

TECHNICAL SPECIFICATIONS

MODEL	GFC27-525W-1L
Power supply	230 V ~ 50 Hz
Bulb power	60 W
Motor power	60W
Bulb socket	E27

GUARANTEE

As a customer, you are entitled to the following through the Current Consumer and User Law:

1.- THE EXERCISING OF YOUR RIGHTS.

The seller shall be responsible for any lack of compliance of the goods that may exist when they are delivered. When the consumer is unable to go to the seller or when it is too inconvenient for him or her to do so as a result of the non-compliance of the goods with the contract of sale, he/she may complain directly in order to get the goods replaced or repaired.

The seller's responsibility will last for a period of two years starting from the date of delivery of the goods. In the case of second-hand goods, the seller and consumer may agree on a shorter period which may not be less than one year starting from the delivery date.

2.- RIGHT TO HAVE THE NON-COMPLIANT PRODUCT REPAIRED OR REPLACED.

Should the product acquired fail to meet the terms of the contract, the customer may choose between asking for it either to be repaired or replaced, unless one of these options should turn out to be impossible or disproportionate. For this purpose, what shall be deemed as disproportionate shall be any kind of remedy involving the imposing of costs on the seller which, in comparison with the other form of remedy, would not be reasonable. Aspects to be taken into consideration here would be: what the goods are worth in the absence of any lack of conformity, how significant the lack of conformity is, and whether the alternative solution could be implemented without causing the Consumer any great inconvenience. The following shall apply to repair and replacement:

1. It shall be free of charge for the consumer.
2. It shall be carried out within a reasonable period of time and without causing the consumer great inconvenience.
3. The repair shall suspend the counting of the two-year-period for reporting lack of conformity with the goods until the delivery of the repaired goods.
4. The repair shall suspend the counting of the two-year-period for reporting lack of conformity with the goods until the delivery of the new goods.
5. Once the goods have been repaired or replaced, should they continue to fail to be in compliance with the contract, the consumer may request that the contract be terminated or the price reduced.
6. The consumer may not demand the replacement of the goods in the cases of non-perishable goods or if they are second-hand ones.
7. The seller may honour this guarantee through his/her own means or through those set up for the purpose by the manufacturer or distributor, irrespective of the existence or otherwise of a commercial guarantee.

3.- RIGHT TO A PRICE REDUCTION AND TERMINATION OF CONTRACT.

The price reduction and termination of contract shall apply, depending on the consumer's wishes, in the following circumstances: when the consumer is not in a position to demand the repair or substitution of the goods and in the cases in which the repair or substitution have not been carried out within a reasonable period of time or without causing the consumer considerable inconvenience. The price reduction must be proportional to the difference in what the goods would have been worth at the moment of delivery, in the event they were delivered in accordance with the contract, and what the goods were actually worth when they were delivered. However, the termination of the contract will not apply when the lack of conformity is of minimal importance

ecron[▶]

makes it easy

Importado por Grupo Eroski Distribución, S.A.
Bº San Agustín, S/N.
48230 Elorrio (Vizcaya) N.I.F. A 95313888
Fabricado en China

TELEFONO DE ATENCIÓN AL CONSUMIDOR:
902 540 340 / www.eroski.es



GARANTÍA
2
AÑOS



Para desprenderse de este aparato no lo tire directamente a la papelera. Acójase al plan gratuito de recogida selectiva de su comunidad o del punto de venta en el que adquiriera el sustituto de este producto.