

ecron[®]
makes it easy

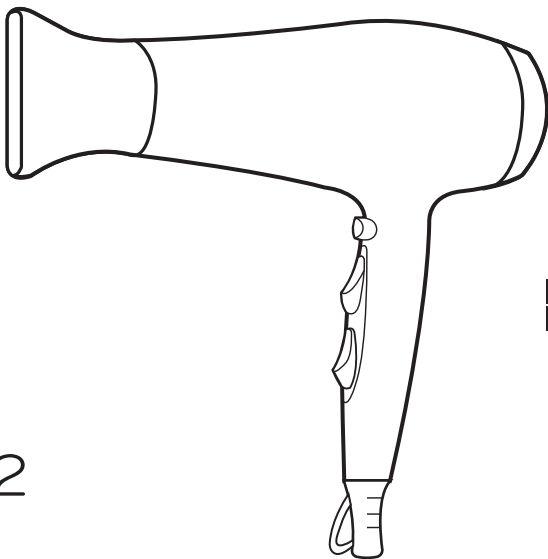

Manual de usuario /
User manual

ES
EN

HD-2018-22
SECADOR

HAIR DRYER

Lea detenidamente todas las instrucciones de seguridad incluidas en este manual antes de utilizar el aparato. En él encontrará consejos importantes relativos al uso, mantenimiento y limpieza del aparato.

Guarde este manual en un lugar seguro y consérvelo para posteriores consultas.

Before using the appliance, please read all the safety instructions included in this manual carefully. In it you will find important advice on how to use, maintain and clean the appliance.

Put this manual in a safe place and keep it so that you can refer to it another time.

▶ IMPORTANTES MEDIDAS DE SEGURIDAD

1. Lea con atención las instrucciones y guárdelas con el aparato. Asegúrese de que ha entendido bien las medidas de seguridad aquí mencionadas.
2. Antes de conectar el aparato a la red eléctrica, asegúrese de que el suministro eléctrico es compatible con el voltaje y el tipo de corriente especificado en la carcasa (placa de especificaciones).
3. Este aparato pueden utilizarlo niños con edad de 8 años y superior y personas con capacidades físicas, sensoriales o mentales reducidas o falta de experiencia y conocimiento, si se les ha dado la supervisión o formación apropiadas respecto al uso del aparato de una manera segura y comprenden los peligros que implica. Los niños no deben jugar con el aparato. La limpieza y el mantenimiento a realizar por el usuario no deben realizarlo los niños sin supervisión.
4. Mantenga el aparato y su cable fuera del alcance de los niños menores de 8 años.
5. Si el cable de alimentación está dañado, debe ser sustituido por el fabricante, por su servicio postventa o por personal cualificado similar con el fin de evitar un peligro
6. Como protección adicional, es recomendable la instalación de un dispositivo de corriente residual (RCD) que tenga una corriente de defecto asignada de funcionamiento que no exceda de 30 mA, en el circuito eléctrico que alimenta el cuarto de baño. Pregunte a su instalador para que le aconseje.
7. Este aparato es sólo para uso doméstico. No utilice este aparato para un uso distinto del que se le ha destinado (moldear y secar pelo humano)
8. No dirija el caudal del aire directamente sobre los ojos u otras zonas sensibles.

ADVERTENCIA: El aparato no debe utilizarse cerca de una bañera, ducha, lavabo u otros depósitos que contengan agua.



Este símbolo significa que el aparato no debe ser usado cerca de una bañera, ducha, lavabo u otros depósitos que contengan agua.

Cuando se utilice el secador de pelo en el baño, desenchufe el aparato después de usarlo puesto que la proximidad del agua representa un peligro, incluso con el secador apagado.

Nunca toque el aparato con las manos húmedas o mojadas.

No utilice el aparato si va descalzo.

¡RIESGO DE QUEMADURAS!

Durante el uso, la salida de aire y los accesorios pueden alcanzar temperaturas muy elevadas. Toque únicamente la empuñadura y los botones. Deje que la boquilla de modelado se enfríe antes de retirarla. Evite que el aparato entre en contacto con los ojos, orejas, rostro y cuello.

No deje el aparato sin vigilancia mientras esté en uso o enchufado.

Desenchufe el aparato después de usarlo y antes de limpiarlo.

No obstruya la entrada o la salida de aire mientras usa el aparato. Mantenga la entrada y la salida de aire libres de cabellos, pelusas, etc.

¡PELIGRO DE DESCARGA ELÉCTRICA!

No introduzca o permita la entrada de ningún objeto extraño en el interior del aparato. Las horquillas o las pinzas de pelo pueden ser conductoras de corriente eléctrica.

No utilice el aparato si presenta daños evidentes o si el dispositivo ha sufrido una caída. En caso de daños o de avería, desenchufe el aparato inmediatamente.

No desenchufe el aparato tirando del cable.

En caso de que el cable presente nudos o torsiones, elimínelos de inmediato

No utilice accesorios no incluidos con el aparato o no recomendados por el fabricante.

No utilice aerosoles para el cabello cuando la unidad esté en funcionamiento.

En cuanto a las instrucciones para la limpieza y mantenimiento, consulte la sección “Limpieza y mantenimiento” del manual.

► DESCRIPCIÓN DE COMPONENTES

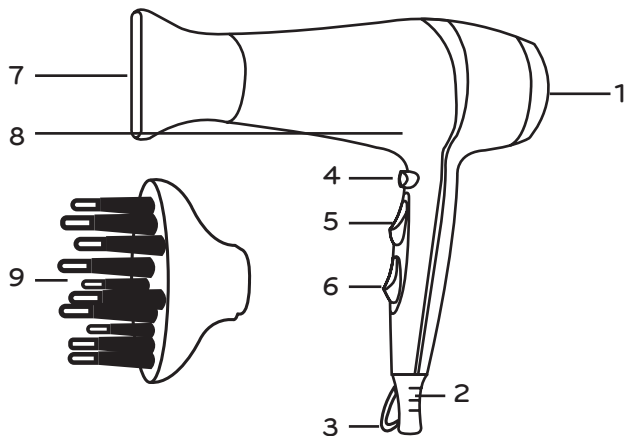

1. Tapa extraíble
2. Cable de alimentación
3. Gancho
4. Botón de aire frío
5. Controlador de temperatura
6. Controlador de velocidad de aire
7. Boquilla de peinado
8. Carcasa del secador de pelo
9. Difusor

► INSTRUCCIONES DE USO

Asegúrese de que el interruptor de alimentación permanezca en la posición “0”. Conecte la unidad y encienda el interruptor de alimentación. Inserte el difusor o concentrador en la parte delantera del aparato para conseguir ondas o rizos. Asegúrese de que el aparato está apagado y frío antes de encajar los accesorios. El difusor y concentrador alcanzan temperaturas muy altas durante el uso.

¡NO TOCAR!

Coloque los interruptores en la posición de alta velocidad / temperatura caliente al secar el cabello.

Coloque los interruptores en baja velocidad / temperatura cálida al peinar el cabello.

Pulse el botón de aire frío para enfriar el cabello y dar forma al peinado.

Coloque el interruptor de alimentación en la posición “0” después de usarlo, luego

desenchufe la unidad.

Coloque el interruptor de alimentación en la posición “0” después de usarlo, luego desenchufe la unidad.

► LIMPIEZA Y MANTENIMIENTO

Desenchufe el aparato antes de limpiarlo

El aparato se puede limpiar con un paño seco.

Evite utilizar productos de limpieza abrasivos, tales como disolventes, gasolina, alcohol, etc

Retire los accesorios del aparato antes de limpiarlos.

Los accesorios se pueden limpiar con un paño húmedo o aclararlos debajo del grifo.

¡PRECAUCIÓN!

No aclare el aparato con agua.

¡PRECAUCIÓN!

No use el aparato sin la tapa extraíble.

▶ ALMACENAMIENTO

Asegúrese de que los accesorios están secos antes de utilizarlos o almacenarlos.

Deje que el aparato se enfríe y guárdelo en un lugar seco.

No enrolle el cable alrededor del aparato porque esto provocará que el cable se desgaste de manera prematura y se rompa.

ESPECIFICACIONES TÉCNICAS

MODELO	HD-2018-22
Alimentación	220-240 V ~ 50 Hz
Potencia	2200 W

▶ GARANTÍAS

La vigente Ley de Consumidores y Usuarios, le confiere como cliente los siguientes derechos:

1.- EJERCICIO DE LOS DERECHOS.

El vendedor responderá de cualquier falta de conformidad que exista en el momento de la entrega del bien. Cuando al consumidor le resulte imposible o le suponga una carga excesiva dirigirse frente al ven dedor por la falta de conformidad de los bienes con el contrato de compraventa podrá reclamar directa mente con el fin de obtener la sustitución o reparación del bien.

Su responsabilidad se prolongará por un plazo de dos años desde la entrega del bien. En los bienes de segunda mano, el vendedor y el consumidor podrán pactar un plazo menor que no podrá ser inferior a un año desde la entrega.

2.- DERECHO A LA REPARACIÓN Y SUSTITUCIÓN DEL PRODUCTO NO CONFORME.

Si el producto adquirido no fuera conforme con el contrato, el cliente podrá optar entre exigir la reparación o la sustitución del mismo, salvo que una de estas opciones resulte imposible o desproporcionada. A estos efectos se considerará desproporcionada toda forma de saneamiento que imponga al vendedor costes que, en comparación con la otra forma de saneamiento, no sean razonables, teniendo en cuenta el valor que tendría el bien si no hubiera falta de conformidad, la relevancia de la falta de conformidad y si la forma de saneamiento alternativa se pudiese realizar sin inconvenientes mayores para el Consumidor. Esta reparación y sustitución:

1. Será gratuita para el consumidor.
2. Se llevará a cabo en un plazo razonable y sin mayores inconvenientes para el consumidor.
3. La reparación suspenderá el cómputo del plazo de dos años para manifestar la falta de conformidad del bien hasta la entrega del bien reparado.
4. La sustitución suspenderá el cómputo del plazo de dos años para manifestar la falta de conformidad del bien hasta la entrega del nuevo bien.
5. Si reparado o sustituido el bien, éste sigue sin ser conforme al contrato, el consumidor podrá solicitar la resolución del contrato o la rebaja de precio.
6. El consumidor no podrá exigir la sustitución del bien en casos de bienes no fungibles ni tampoco cuando se trate de bienes de segunda mano.
7. El vendedor podrá hacer efectiva esta garantía a través de sus propios medios o de los establecidos al efecto por el fabricante o distribuidor, independiente de la existencia o no de una garantía comercial.

3.- DERECHO A LA REBAJA DEL PRECIO Y RESOLUCIÓN DEL CONTRATO.

La rebaja del precio y la resolución del contrato procederán, a elección del consumidor, cuando éste no pudiera exigir la reparación o la sustitución y en los casos en los que éstas no se hubieran llevado a cabo en un plazo razonable o sin mayores inconvenientes para el consumidor. La rebaja de precio deberá ser proporcional a la diferencia de valor existente entre el valor que el bien hubiera tenido en el momento

de la entrega, en el caso de haber sido entregado conforme con el contrato, y el valor que el bien efectivamente entregado tenía en el momento de la entrega. No obstante, la resolución del contrato no procederá cuando la falta de conformidad sea de escasa importancia.

▶ IMPORTANT INSTRUCTIONS

1. Please read these instructions before operating and retain for future reference.
2. Prior to connecting the appliance to the power mains, make sure that the voltage rating matches the value on the product ID plate and the electrical system is conforming with the existing regulations.
3. This appliance can be used by children from 8 years and above and persons with reduced physical, sensory or mental capabilities or lack of experience and knowledge if they have been given supervision or instruction concerning use of the appliance in a safe way and understand the hazards involved. Children shall not play with the appliance. Cleaning and user maintenance shall not be made by children without supervision.
4. Keep the appliance and its cord out of reach of children less than 8 years.
5. If the supply cord is damaged, it must be replaced by the manufacturer, its service agent or similarly qualified persons in order to avoid a hazard.
6. For addition protection, the installation of a residual current device(RCD) having a rated residual operating current not exceeding 30 mA is advisable in the electrical circuit supplying the bathroom. Ask your installer for advice.
7. This appliance is for household use only. Do not use the appliance for anything other than intended use (styling and drying human hair)
8. Don't let the airflow towards to the eyes or other sensitive parts.

WARNING: Do not use the appliance near water. Do not use the appliance near bathtubs, showers, basins or other vessels containing water.



This symbol means do not use this appliance near bathtubs, showers, basins or other vessels containing water.

When using the hairdryer in the bathroom, unplug the appliance after use as proximity to water is dangerous, even if the hairdryer is turned off.

Never touch the appliance with damp or wet hands.

Do not use the appliance if you are barefoot.

RISK OF BURNS! During use, the air outlet and attachments can become very hot. Only touch the handle and the buttons. Let the styling nozzle cool down before removing it. Do not let the appliance come into contact with your eyes, ears, face or neck.

Do not leave the appliance unattended when it is in use or plugged in.

After use and before cleaning unplug the appliance from the socket

Do not obstruct the air inlet or outlet while the appliance is in use. Keep the air inlet and outlet free from hair, fluff, etc.

RISK OF ELECTRIC SHOCK! Do not introduce or let any foreign object get inside the appliance. Hairpins or clips can conduct an electric current.

Do not use the appliance if it shows obvious damage or if the device has suffered a fall. In case of damage or breakdown, unplug the appliance immediately.

Do not unplug the appliance by pulling the cable.

In case cable has knots or twists, remove them immediately.

Do not use accessories not included with the device or

not recommended by the manufacturer.

Do not use hairsprays when the appliance is in use.

Regarding the instructions for cleaning and maintenance, thanks to refer to the below paragraph of manual.

► FEATURES OF HAIR DRYER

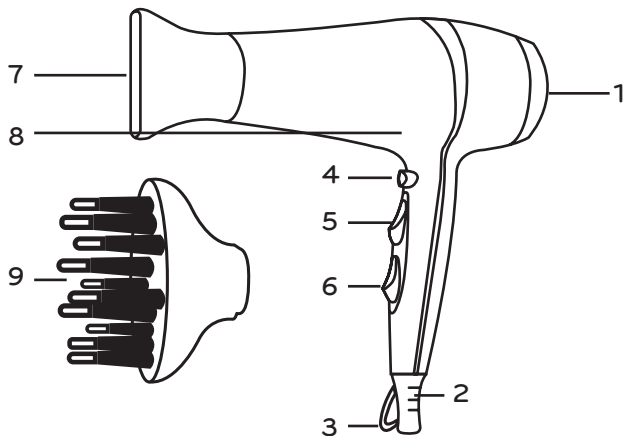

1. Removable cap
2. Power cord
3. Hook
4. Cool air button
5. Temperature control
6. Speed control
7. Styling nozzle
8. Hair dryer casing
9. Diffuser

► INSTRUCTIONS FOR USE

Make sure the power switch stay in the '0' position.

Plug the unit in and turn on the power switch.

Attach the diffuser or nozzle to the front of the unit to create waves or curls. Ensure that the appliance is turned off and cold before fitting the accessories. The diffuser and nozzle reach very high temperatures during use.

DO NOT TOUCH!

Set the switches into high speed/ hot temperature position when drying hair.

Set the switches into low speed/ warm temperature when styling hair.

Press the cold air button to cool the hair and shape the hairstyle. Set the power switch into the '0' position after use, then unplug the unit.

► CLEANING AND MAINTENANCE

Unplug the appliance before cleaning it.

The appliance can be cleaned with a dry cloth.

Avoid using abrasive cleaning products, such as solvents, petrol, alcohol, etc

Remove the accessories from the appliance before cleaning them. The accessories can be cleaned with a damp cloth or rinsed under the tap.

CAUTION!

Do not rinse the appliance with water.

CAUTION!

Do not use the appliance without the removable cap.

EN

► STORAGE

Make sure the accessories are dry before using or storing them.

Allow the appliance to cool down completely and store it in a dry place.

Do not wrap the cord around the appliance because this could cause the cord to wear prematurely and break.

TECHNICAL SPECIFICATIONS

MODEL	HD-2018-22
Power supply	220-240 V~ 50 Hz
Power	2200 W

► GUARANTEE

As a customer, you are entitled to the following through the Current Consumer and User Law:

1.- THE EXERCISING OF YOUR RIGHTS.

The seller shall be responsible for any lack of compliance of the goods that may exist when they are delivered. When the consumer is unable to go to the seller or when it is too inconvenient for him or her to do so as a result of the noncompliance of the goods with the contract of sale, he/she may complain directly in order to get the goods replaced or repaired.

The seller's responsibility will last for a period of two years starting from the date of delivery of the goods. In the case of secondhand goods, the seller and consumer may agree on a shorter period which may not be less than one year starting from the delivery date.

2.- RIGHT TO HAVE THE NON-COMPLIANT PRODUCT REPAIRED OR REPLACED.

Should the product acquired fail to meet the terms of the contract, the customer may choose between asking for it either to be repaired or replaced, unless one of these options should turn out to be impossible or disproportionate. For this purpose, what shall be deemed as disproportionate shall be any kind of remedy involving the imposing of costs on the seller which, in comparison with the other form of remedy, would not be reasonable. Aspects to be taken into consideration here would be: what the goods are worth in the absence of any lack of conformity, how significant the lack of conformity is, and whether the alternative solution could be implemented without causing the Consumer any great inconvenience. The following shall apply to repair and replacement:

1. It shall be free of charge for the consumer.
2. It shall be carried out within a reasonable period of time and without causing the consumer great inconvenience.
3. The repair shall suspend the counting of the twoyearperiod for reporting lack of conformity with the goods until the delivery of the repaired goods.
4. The repair shall suspend the counting of the twoyearperiod for reporting lack of conformity with the goods until the delivery of the new goods.
5. Once the goods have been repaired or replaced, should they continue to fail to be in compliance with the contract, the consumer may request that the contract be terminated or the price reduced.
6. The consumer may not demand the replacement of the goods in the cases of nonperishable goods or if they are secondhand ones.
7. The seller may honour this guarantee through his/her own means or through those set up for the purpose by the manufacturer or distributor, irrespective of the existence or otherwise of a commercial guarantee.

3.- RIGHT TO A PRICE REDUCTION AND TERMINATION OF CONTRACT.

The price reduction and termination of contract shall apply, depending on the consumer's wishes, in the following circumstances: when the consumer is not in a position to demand the repair or substitution of the goods and in the cases in which the repair or substitution have not been carried out within a reasonable period of time or without causing the consumer considerable inconvenience. The price reduction must be proportional to the difference in what the goods would have been worth at the moment of delivery, in the event they were delivered in accordance with the contract, and what the goods were actually worth when they were delivered.

However, the termination of the contract will not apply when the lack of conformity is of minimal importance.

ecron[▶]

makes it easy

Importado por EROSKI, S.COOP
Bº San Agustín, S/N
48230 Elorrio (Vizcaya) CIF: F20033361
Fabricado en China / Made in China
www.eroski.es



GARANTÍA
2
AÑOS



Para desprenderse de este aparato
no lo tire directamente a la papelera.
Acójase al plan gratuito de recogida
selectiva de su comunidad o al punto
de venta en el que adquiera el
sustituto de este producto.