

140x140

ecron[®]
makes it easy

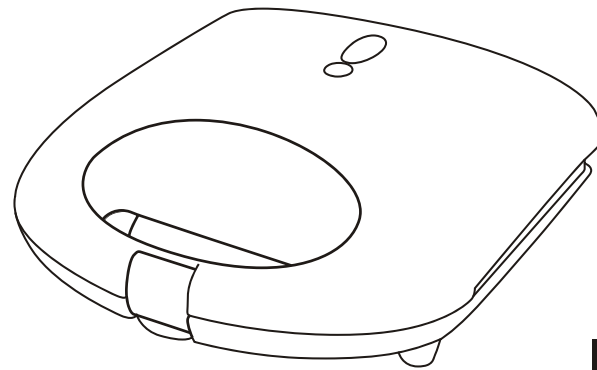

MANUAL DE USUARIO /
USER MANUAL

ES

EN

SW-219

SANDWICHERA

2 CAVIDADES / 700 W

SANDWICH MAKER

2 PORTIONS / 700 W

Lea detenidamente todas las instrucciones de seguridad incluidas en este manual antes de utilizar el aparato. En él encontrará consejos importantes relativos al uso, mantenimiento y limpieza del aparato.

Guarde este manual en un lugar seguro y consérvelo para posteriores consultas.

Before using the appliance, please read all the safety instructions included in this manual carefully. In it you will find important advice on how to use, maintain and clean the appliance.

Put this manual in a safe place and keep it so that you can refer to it another time.

▶ MEDIDAS DE SEGURIDAD IMPORTANTES

- **Lea** con atención las instrucciones y guárdelas con el aparato. Asegúrese de que ha entendido bien las medidas de seguridad aquí mencionadas.
- Asegúrese de que la tensión de la red se corresponde con la que aparece en las especificaciones del aparato.
- Este aparato es solo para uso doméstico.
- No toque la superficie caliente. Utilice el asa.
- Desconecte y desenchufe de la red cuando no se utilice el aparato y antes de limpiarlo. Deje enfriar antes de colocar o extraer las piezas y antes de limpiar el aparato.
- No intente utilizar la sandwichera con un temporizador externo ni con un sistema de control remoto independiente.
- No deje el aparato desatendido cuando esté en funcionamiento.
- Al trasladar cualquier aparato de un lugar a otro es preciso extremar la precaución.
- Desenchufe el aparato cuando haya terminado de utilizarlo.
- No utilice el aparato para un uso distinto al que se le ha

destinado.

- No lo coloque sobre ni cerca de una cocina de gas o eléctrica ni en un horno caliente. No lo coloque encima de ningún otro aparato.
- No deje que el cable cuelgue por encima del borde de la mesa o encimera, ni que toque superficies calientes.
- No ponga en funcionamiento el aparato con un cable o clavija dañados o en condiciones irregulares o si ha resultado dañado de algún modo.
- No manipule ningún aparato que este deteriorado o que funcione de forma inadecuada. Para evitar el riesgo de sufrir una descarga eléctrica, nunca intente reparar la sandwichera usted mismo. Llévela a un servicio técnico para su examen y reparación. Un montaje incorrecto puede causar riesgo de descarga eléctrica al utilizar la sandwichera.
- Para evitar el riesgo de una descarga eléctrica, no sumerja el cable, clavija o la unidad en agua ni en ningún otro fluido.
- No utilice el aparato al aire libre ni con fines comerciales.
- Si el cable de alimentación está dañado, debe ser sustituido por el fabricante, por su servicio postventa o por personal cualificado similar con el fin de evitar un peligro.

- Este aparato pueden utilizarlo niños con edad de 8 años y superior y personas con capacidades físicas, sensoriales o mentales reducidas o falta de experiencia y conocimiento, si se les ha dado la supervisión o formación apropiadas respec al uso del aparato de una manera segura y comprenden los peligros que implica. Los niños no deben jugar con el aparato. La limpieza y el mantenimiento a realizar por el usuario no deben realizarlo los niños sin supervisión.
- El equipo no está diseñado para funcionar con un temporizador externo o un sistema de control remoto separado.
- Para más información sobre la limpieza de las superficies que entran en contacto con alimentos, consulte el párrafo correspondiente del manual.

ES

► DESCRIPCION DE LAS PIEZAS

(1) Asa (2) Tapa superior (3) Indicador luminoso rojo equipo conectado a red
(4) Indicador luminoso verde de funcionamiento (5) Placas antiadherentes
(6) Tapa inferior (7) Mecanismo de cierre

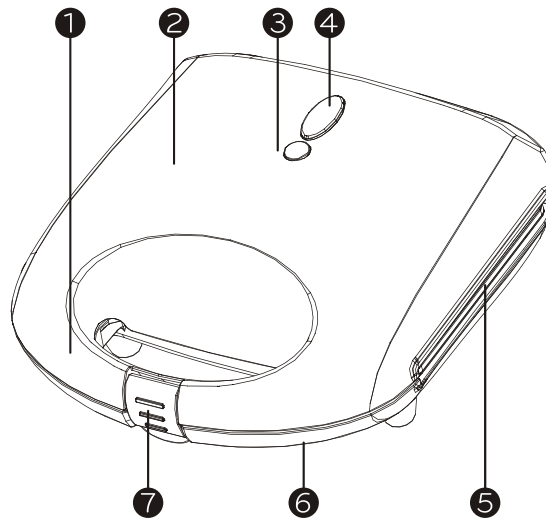

▶ ANTES DEL PRIMER USO

- Retire todo el material de embalaje.
- Limpie las placas con una esponja o un trapo previamente humedecidos con agua caliente.

Advertencia: no sumerja la unidad en agua ni vierta agua directamente sobre las placas.

- Seque las placas con un paño o con una toallita de papel.
- Para obtener unos resultados óptimos, le recomendamos que cubra las placas con una ligera capa de aceite o que las rocíe con spray de cocina.
- **Advertencia: cuando ponga en marcha la sandwichera por primera vez, puede emitir un ligero olor o humo. Esto sucede de forma habitual con muchos aparatos calefactores y no afecta en modo alguno a la seguridad del aparato.**

▶ INSTRUCCIONES DE USO

- Cierre la sandwichera y enchúfela a la toma eléctrica de la pared. Se encenderá el indicador luminoso de encendido así como el de funcionamiento, lo que significa que ha iniciado el proceso de precalentado.
- La sandwichera tardará entre 2 y 4 minutos en alcanzar la temperatura de cocción. Cuando alcance dicha temperatura, el indicador luminoso de funcionamiento se apagará.
- Abra la tapa y coloque la carne o los alimentos que desee cocinar sobre la placa inferior.
- Cierre la tapa. El indicador luminoso de funcionamiento volverá a encenderse.
- Cocine los alimentos de 2 a 4 minutos (al cabo de ese tiempo la luz de funcionamiento volverá a apagarse) o hasta que los alimentos se hayan dorado a su gusto.
- Una vez que los alimentos estén bien cocinados, abra la tapa con la ayuda del asa. Retire los alimentos utilizando una espátula de plástico. Nunca use pinzas metálicas o cuchillos; estos utensilios pueden deteriorar el revestimiento antiadherente de las placas de cocción.

- Cuando haya terminado de utilizar la sandwichera, desenchúfela de la toma eléctrica de la pared y déjela abierta para que se enfríe. Posteriormente proceda a su limpieza.

ES

► MANTENIMIENTO Y LIMPIEZA

- Antes de limpiar la sandwichera, desenchúfela y deje que se enfríe. La limpieza resulta más sencilla cuando la unidad todavía no se ha enfriado por completo. No es necesario desmontar la sandwichera para limpiarla. Nunca sumerja la sandwichera en agua ni la meta en el lavavajillas.
- Elimine los restos de comida de las placas con un pario. Para eliminar los restos que hayan podido quedarse pegados en las placas, puede utilizar agua templada con detergente y a continuación limpiar las placas con un estropajo de plástico no abrasivo o bien utilizar papel de cocina húmedo con el fin de humedecer los restos de comida y poder eliminarlos.
- No use utensilios abrasivos que puedan rayar o dañar el revestimiento antiadherente.
- No use utensilios metálicos para eliminar los restos de comida, ya que pueden dañar la superficie antiadherente.
- La carcasa exterior de la sandwichera solamente debe limpiarse utilizando un paño húmedo. No limpie el exterior de la unidad con estropajos abrasivos ni de lana de acero; si lo hace, estropeará la carcasa. No sumerja la unidad en agua ni en ningún otro líquido.

- No introduzca la unidad en el lavavajillas.

ES

▶ ALMACENAMIENTO

- Desenchufe siempre la sandwichera antes de guardarla.
- Asegúrese siempre de que la sandwichera está seca y fría antes de guardarla.

► RECICLAJE



Este marcado indica que el producto no debe eliminarse con otros desperdicios domésticos en base al Reglamento 2012/19/EU. Para evitar daños al ambiente y a la salud humana debido a la eliminación inadecuada de residuos, recicle responsablemente para promover la reutilización sustentable de los recursos. Para devolver su equipo usado, utilice los sistemas de recogida previstos o comuníquese con el revendedor donde compró el equipo. Ellos podrán garantizar el reciclaje ecológico y seguro del producto.

ES

ESPECIFICACIONES TÉCNICAS

MODELO	SW-219
Alimentación	220-240V ~ 50/60Hz
Potencia	700W

GARANTÍAS

La vigente Ley de Consumidores y Usuarios, le confiere como cliente los siguientes derechos:

1.- EJERCICIO DE LOS DERECHOS.

El vendedor responderá de cualquier falta de conformidad que exista en el momento de la entrega del bien. Cuando al consumidor le resulte imposible o le suponga una carga excesiva dirigirse frente al vendedor por la falta de conformidad de los bienes con el contrato de compraventa podrá reclamar directamente con el fin de obtener la sustitución o reparación del bien.

Su responsabilidad se prolongará por un plazo de dos años desde la entrega del bien. En los bienes de segunda mano, el vendedor y el consumidor podrá pactar un plazo menor que no podrá ser inferior a un año desde la entrega.

2.- DERECHO A LA REPARACIÓN Y SUSTITUCIÓN DEL PRODUCTO NO CONFORME.

Si el producto adquirido no fuera conforme con el contrato, el cliente podrá optar entre exigir la reparación o la sustitución del mismo, salvo que una de estas opciones resulte imposible o desproporcionada. A estos efectos se considerará desproporcionada toda forma de saneamiento que imponga al vendedor costes que, en comparación con la otra forma de saneamiento, no sean razonables, teniendo en cuenta el valor que tendría el bien si no hubiera falta de conformidad, la relevancia de la falta de conformidad y si la forma de saneamiento alternativa se pudiese realizar sin inconvenientes mayores para el Consumidor. Esta reparación y sustitución:

1. Será gratuita para el consumidor.
2. Se llevará a cabo en un plazo razonable y sin mayores inconvenientes para el consumidor.
3. La reparación suspenderá el cómputo del plazo de dos años para manifestar la falta de conformidad del bien hasta la entrega del bien reparado.
4. La sustitución suspenderá el cómputo del plazo de dos años para manifestar la falta de conformidad del bien hasta la entrega del nuevo bien.
5. Si reparado o sustituido el bien, éste sigue sin ser conforme al contrato, el consumidor podrá solicitar la resolución del contrato o la rebaja de precio.
6. El consumidor no podrá exigir la sustitución del bien en casos de bienes no fungibles ni tampoco cuando se trate de bienes de segunda mano.
7. El vendedor podrá hacer efectiva esta garantía a través de sus propios medios o de los establecidos al efecto por el fabricante o distribuidor, independiente de la existencia o no de una garantía comercial.

3.- DERECHO A LA REBAJA DEL PRECIO Y RESOLUCIÓN DEL CONTRATO.

La rebaja del precio y la resolución del contrato procederá, a elección del consumidor, cuando éste no pudiera exigir la reparación o la sustitución y en los casos en los que éstas no se hubieran llevado a cabo en un plazo razonable o sin mayores inconvenientes para el consumidor. La rebaja de precio deberá ser proporcional a la diferencia de valor existente entre el valor que el bien hubiera tenido en el momento de la entrega, en el caso de haber sido entregado conforme con el contrato, y el valor que el bien efectivamente entregado tenía en el momento de la entrega. No obstante, la resolución del contrato no procederá cuando la falta de conformidad sea de escasa importancia.

EN

▶ IMPORTANT SAFETY PRECAUTIONS

- **Read** the instructions carefully and keep them with the appliance. Make sure you have understood the safety precautions outlined.
- Check that the voltage of the electricity supply corresponds to the voltage given in the specifications of the appliance.
- This appliance is only for domestic use.
- Do not touch hot surfaces. Use the handle.
- Turn off and unplug the appliance when not in use and before cleaning it. Let the appliance cool down before inserting or removing the plates and before cleaning the appliance.
- Do not try to use the sandwich maker with an external timer or an independent remote control system.
- Do not leave the appliance unattended when it is functioning.
- Pay attention when transferring any appliance from one place to another.
- Unplug the appliance when you have finished using it.
- Do not use the appliance for any other use except that for

which it is intended.

- Do not place the appliance on or near a gas or electric hob nor in a hot oven. Do not place it on top of any other appliance.
- Do not let the cable hang over the edge of a table or worktop, or come into contact with hot surfaces.
- Do not turn the appliance on if the cable or plug is damaged or in a poor state or if appliance has been damaged in any way.
- Do not use any appliance that is damaged or that does not work properly. To avoid the risk of suffering an electric shock, never try to repair the sandwich maker yourself. Take it to a repair service for inspection and repair. Incorrect assembly can mean the risk of electric shock when using the sandwich maker.
- To avoid the risk of an electric shock, do not submerge the cable, plug or unit in water or any other fluid.
- Do not use the appliance in the open air or for commercial purposes.
- This appliance can be used by children aged from 8 years and above and persons with reduced physical, sensory or

EN

mental capabilities or lack of experience and knowledge if they have been given supervision or instruction concerning use of the appliance in a safe way and understand the hazards involved. Children shall not play with the appliance. Cleaning and user maintenance shall not be made by children unless they are older than 8 and supervised. Keep the appliance and its cord out of reach of children less than 8 years. If the supply cord is damaged, it must be replaced by the manufacturer, its service agent or similarly qualified persons in order to avoid a hazard.

- The appliance is not intended to be operated by means of an external timer or separate remote-control system.
- Regarding the instructions for cleaning surfaces in contact with food, please refer to the below paragraph of the manual.

▶ PARTS IDENTIFICATION

(1) Handle (2) Upper plate (3) Red indicator light (connected to electricity supply) (4) Green indicator light (functioning) (5) Anti-stick plates (6) Lower plate (7) Lock

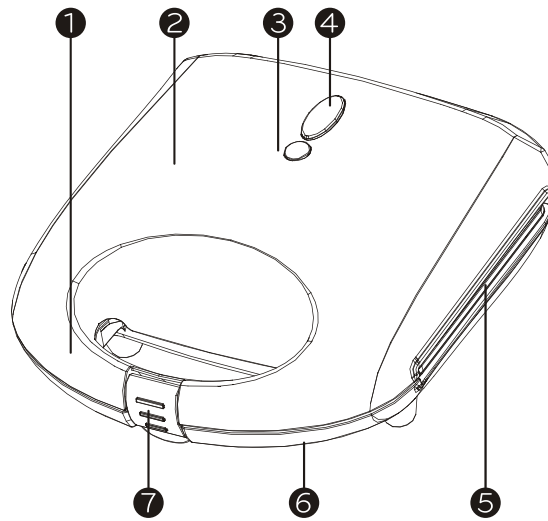

EN

▶ **BEFORE USING THE APPLIANCE FOR THE FIRST TIME**

- Remove all packaging.
- Clean the plates with a sponge or a warm damp cloth.

Warning: Do not submerge the unit in water or pour water directly on to the plates.

- Dry the plates with a cloth or kitchen paper.
- For the best results, we recommend that you lightly oil the plates or that you spray them with spray oil.

Warning: When you start the sandwich maker for the first time, it can give off a slight smell or smoke. This is normal for many heated appliances and does not in any way affect the safety of the appliance.

▶ INSTRUCTIONS

- Close the toasted sandwich maker and plug it into the wall socket. The 'on' indicator light as well as the 'functioning' indicator light will come on, which means that the preheating process has started.
- The sandwich maker will take between 2 and 4 minutes to reach the cooking temperature. When it reaches said temperature, the 'functioning' indicator light will go out.
- Lift the upper plate and place the meat or food that you want to cook on the lower plate.
- Close the upper plate. The 'functioning' indicator light will come on again.
- Cook the food for 2-4 minutes (at the end of this time the 'functioning' indicator light will go out again) or until food is toasted to your taste.
- Once food is well cooked, lift the upper plate with the help of the handle. Remove food using a plastic spatula. Never use metal utensils or knives; these utensils can damage the anti-stick coating on plates.
- When you have finished using the sandwich maker, unplug it from the electric socket and leave it open until it cools

EN

down. Then you can clean it.

▶ MAINTENANCE AND CLEANING

- Before cleaning the sandwich maker, unplug it and let it cool down. Cleaning is easier when the unit has not cooled down completely. It is not necessary to dismantle the sandwich maker to clean it. Never submerge the sandwich maker in water or put it in the dishwasher.
- Remove any food remains from the plates with a cloth. To remove any remains that may have become stuck to the plates, you can use warm water with detergent and then clean the plates with a plastic, non-abrasive scourer, or use damp kitchen paper to dampen the food remains to remove them.
- Do not use abrasive utensils that could scratch or damage the anti-stick coating.
- Do not use metallic utensils to remove food remains, since they can damage the anti-stick surface.
- The external case of the sandwich maker must only be cleaned with a damp cloth. Do not clean the outside of the unit with abrasive scourers or wire wool; if you do, you will damage the casing. Do not submerge the unit in water nor in any other liquid.
- Do not put the unit in the dishwasher.

EN

▶ STORAGE

- Always unplug the sandwich maker before storing it.
- Always ensure that the sandwich maker is dry and has cooled down before putting it away.

► RECYCLING



This marking indicates that this product should not be disposed with other household wastes throughout the 2012/19/EU. To prevent possible harm to the environment or human health from uncontrolled waste disposal, recycle it responsibly to promote the sustainable reuse of material resources. To return your used device, please use the return and collection systems or contact the retailer where the product was purchased. They can take this product for environmental safe recycling.

EN

TECHNICAL DATE

MODEL	SW-219
Voltage	220-240V ~ 50/60Hz
Power	700W

GUARANTEE

As a customer, you are entitled to the following through the Current Consumer and User Law:

1.- THE EXERCISING OF YOUR RIGHTS.

The seller shall be responsible for any lack of compliance of the goods that may exist when they are delivered. When the consumer is unable to go to the seller or when it is too inconvenient for him or her to do so as a result of the non-compliance of the goods with the contract of sale, he/she may complain directly in order to get the goods replaced or repaired.

The seller's responsibility will last for a period of two years starting from the date of delivery of the goods. In the case of second-hand goods, the seller and consumer may agree on a shorter period which may not be less than one year starting from the delivery date.

2.- RIGHT TO HAVE THE NON-COMPLIANT PRODUCT REPAIRED OR REPLACED.

Should the product acquired fail to meet the terms of the contract, the customer may choose between asking for it either to be repaired or replaced, unless one of these options should turn out to be impossible or disproportionate. For this purpose, what shall be deemed as disproportionate shall be any kind of remedy involving the imposing of costs on the seller which, in comparison with the other form of remedy, would not be reasonable. Aspects to be taken into consideration here would be: what the goods are worth in the absence of any lack of conformity, how significant the lack of conformity is, and whether the alternative solution could be implemented without causing the Consumer any great inconvenience. The following shall apply to repair and replacement:

1. It shall be free of charge for the consumer.
2. It shall be carried out within a reasonable period of time and without causing the consumer great inconvenience.
3. The repair shall suspend the counting of the two-year-period for reporting lack of conformity with the goods until the delivery of the repaired goods.
4. The repair shall suspend the counting of the two-year-period for reporting lack of conformity with the goods until the delivery of the new goods.
5. Once the goods have been repaired or replaced, should they continue to fail to be in compliance with the contract, the consumer may request that the contract be terminated or the price reduced.
6. The consumer may not demand the replacement of the goods in the cases of non-perishable goods or if they are second-hand ones.
7. The seller may honour this guarantee through his/her own means or through those set up for the purpose by the manufacturer or distributor, irrespective of the existence or otherwise of a commercial guarantee.

3.- RIGHT TO A PRICE REDUCTION AND TERMINATION OF CONTRACT.

The price reduction and termination of contract shall apply, depending on the consumer's wishes, in the following circumstances: when the consumer is not in a position to demand the repair or substitution of the goods and in the cases in which the repair or substitution have not been carried out within a reasonable period of time or without causing the consumer considerable inconvenience. The price reduction must be proportional to the difference in what the goods would have been worth at the moment of delivery, in the event they were delivered in accordance with the contract, and what the goods were actually worth when they were delivered. However, the termination of the contract will not apply when the lack of conformity is of minimal importance

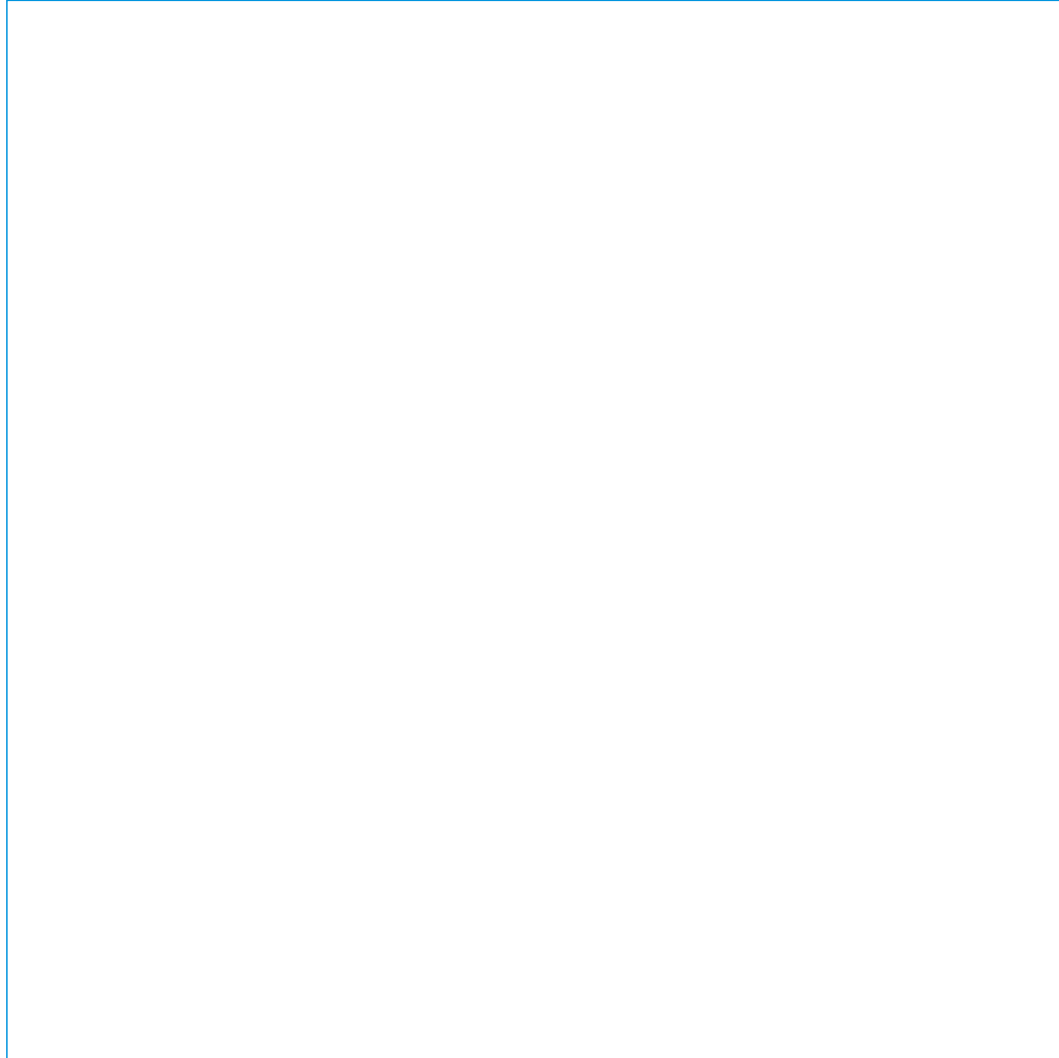

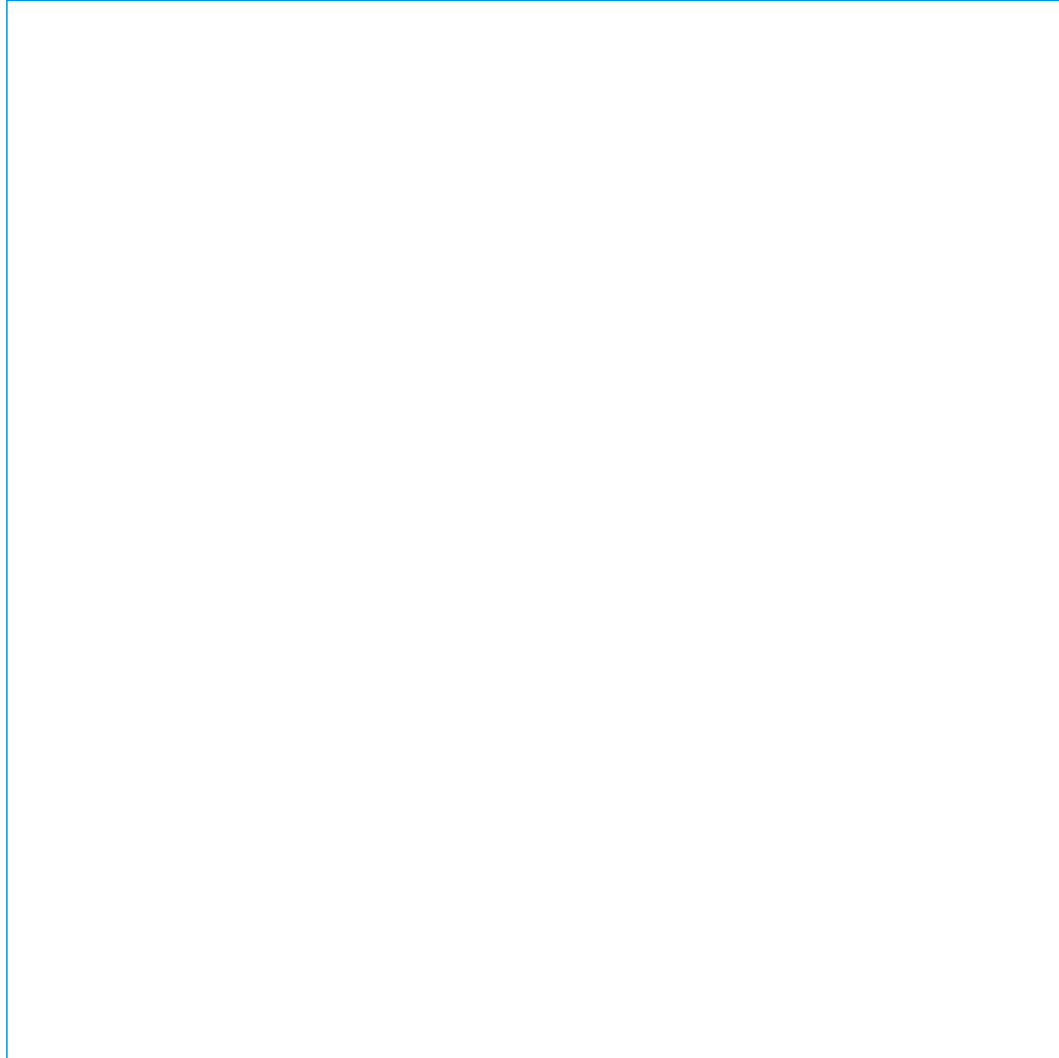

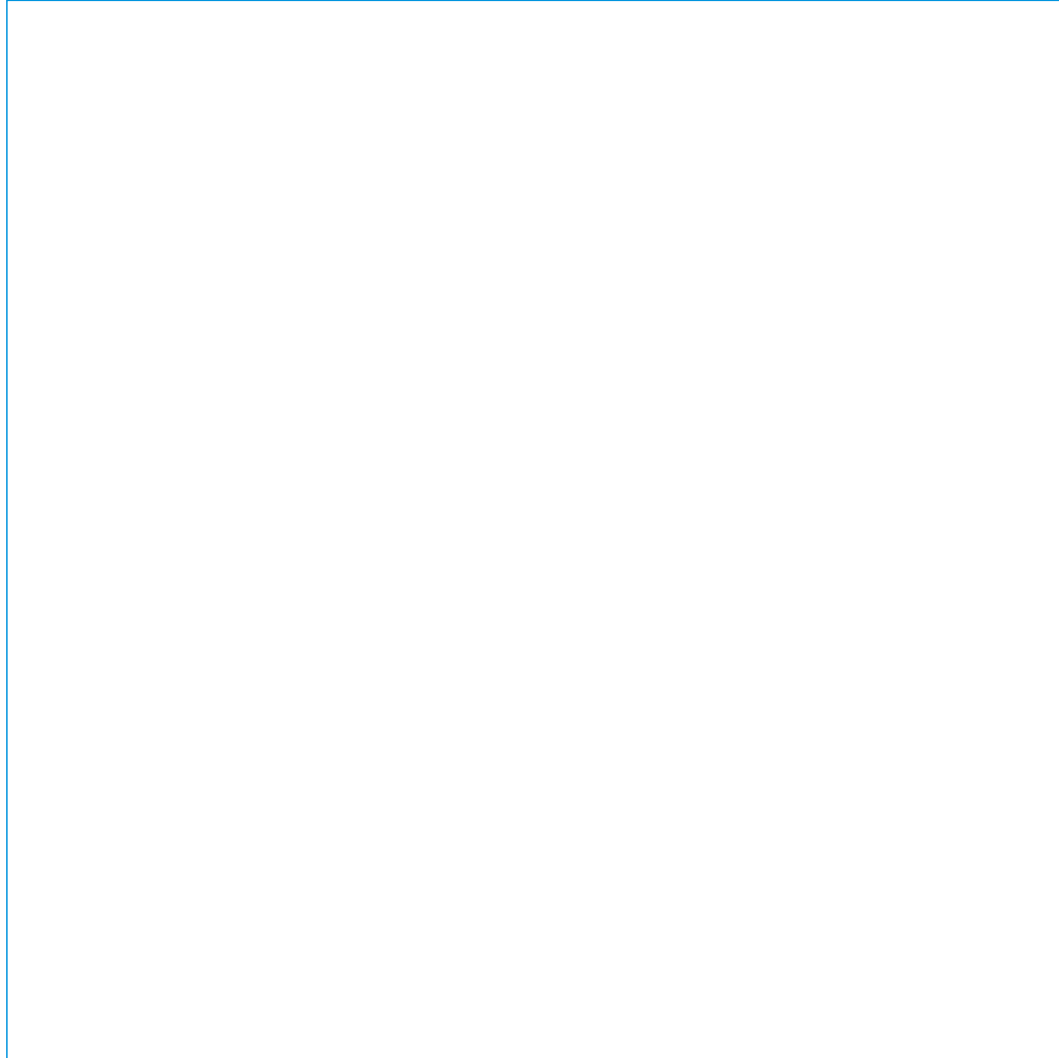

ecron[▶]

makes it easy

Importado por EROSKI S.COOP.
Bº San Agustín s/n.
ELORRIO 48230 BIZKAIA Spain CIF.:F20033361
Fabricado en China

TELEFONO DE ATENCIÓN AL CONSUMIDOR:
944 943 444 / www.eroski.es



GARANTIA
2 AÑOS
CE



Para desprenderse de este aparato
no lo tire directamente a la papelera.
Acójase al plan gratuito de recogida
selectiva de su comunidad o del punto
de venta en el que adquiriera el
sustituto de este producto.