

ecron[®]
makes it easy

Manual de usuario /
User manual

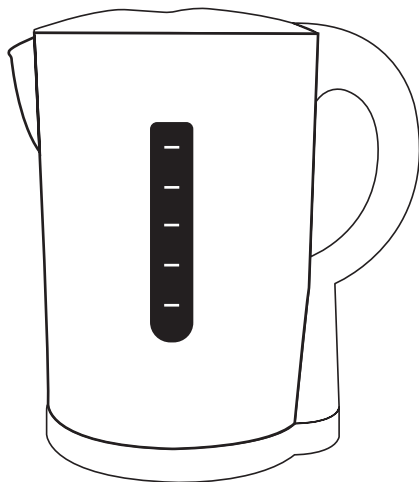

ES
EN

WK8283B

HERVIDOR DE AGUA

1,7 l / POTENCIA: 1850-2200 W

WATER KETTLE

1.7 l / POWER: 1850-2200 W

Lea detenidamente todas las instrucciones de seguridad incluidas en este manual antes de utilizar el aparato. En él encontrará consejos importantes relativos al uso, mantenimiento y limpieza del aparato.

Guarde este manual en un lugar seguro y consérvelo para posteriores consultas.

Before using the appliance, please read all the safety instructions included in this manual carefully. In it you will find important advice on how to use, maintain and clean the appliance.

Put this manual in a safe place and keep it so that you can refer to it another time.

▶ IMPORTANTES MEDIDAS DE SEGURIDAD

1. Lea con atención las instrucciones y guárdelas con el aparato. Asegúrese de que ha entendido bien las medidas de seguridad aquí mencionadas.
2. Este aparato pueden utilizarlo niños con edad de 8 años y superior, si se les ha dado la supervisión o formación apropiadas respecto al uso del aparato de una manera segura y comprenden los peligros que implica. La limpieza y el mantenimiento a realizar por el usuario no deben realizarlo los niños a menos que sean mayores de 8 años y estén bajo supervisión.
3. Mantenga el aparato y su cable fuera del alcance de los niños menores de 8 años.
4. Los aparatos pueden utilizarlo personas con capacidades físicas, sensoriales o mentales reducidas o falta de experiencia y conocimiento si se les ha dado la supervisión o instrucción apropiadas respecto al uso del aparato de una manera segura y comprenden los peligros que implica.
5. Los niños no deben jugar con el aparato.
6. Si el cable de alimentación está dañado, debe ser sustituido por el fabricante, por su servicio postventa

- o por personal cualificado similar con el fin de evitar un peligro.
7. Llene siempre el hervidor de agua antes de conectarlo.
8. Nunca utilice este hervidor para calentar un líquido que no sea agua.
9. Si el aparato se llena en exceso, puede salpicar agua hirviendo.
10. El hervidor debe ser usado solo con el soporte suministrado.
11. Este aparato está destinado a utilizarse en aplicaciones domésticas y análogas, tales como:
 - zonas de cocinas reservadas para el personal en tiendas, oficinas y otros entornos de trabajo;
 - granjas;
 - por clientes en hoteles, moteles y otros entornos de tipo residencial;
 - en entornos tipo habitación de hotel.
12. No ponga en funcionamiento el aparato si está dañado, después de un funcionamiento anómalo o si se ha dañado de algún modo. Llévelo al servicio técnico autorizado para la reparación porque es necesario utilizar herramientas específicas para dicho fin.

13. Antes de conectar el aparato a la red eléctrica, asegúrese de que el suministro eléctrico es compatible con el voltaje y el tipo de corriente especificado en la carcasa (placa de especificaciones).
14. El hervidor se apagará automáticamente cuando el agua haya hervido. Si desea detener el proceso de calentamiento antes de que el hervidor se apague automáticamente, presione el interruptor de Encendido / Apagado hacia arriba.
15. Después de que el hervidor se haya apagado automáticamente (o se haya apagado manualmente) es necesario dejar enfriar. Transcurridos 15-20 segundos, se puede conectar de nuevo el hervidor.
16. En condiciones de funcionamiento anormales, el hervidor está diseñado para desconectarse del suministro eléctrico. Si accidentalmente, el hervidor se enciende sin agua, el protector de calentamiento sin agua se activará.
17. Si el hervidor se queda sin agua, el piloto de encendido se apagará. Deje enfriar 15 minutos antes de volver a llenar con agua fría. El dispositivo de seguridad se restablecerá automáticamente al cabo de este tiempo.

18. Coloque el aparato en una superficie nivelada y firme.
19. No utilice este aparato en exteriores.
20. Asegúrese de que el aparato está desconectado antes de retirarlo de su base.
21. No separe el hervidor de la base durante su funcionamiento.
22. Para evitar un incendio, una descarga eléctrica y daños físicos no sumerja el cable, el enchufe, la base o el aparato en agua ni en ningún otro líquido
23. Evite que los niños tiren del cable de alimentación o que vuelquen el hervidor.
24. Asegúrese de que el cable no cuelga del borde de la mesa o encimera.
25. Agarre siempre el hervidor por el asa. La superficie exterior del hervidor puede calentarse durante el uso, tenga cuidado al usar el hervidor.
26. Al llenar de agua, no supere el nivel máximo indicado. No permita que el agua penetre en las partes eléctricas de este hervidor.
27. · Nunca use el hervidor con la tapa abierta.
28. ADVERTENCIA: No abrir la tapa mientras salga vapor.
29. Antes de proceder a la limpieza, desenchufe el

aparato, espere hasta que se haya enfriado y sepáre el hervidor de la base.

30. Utilice el aparato de acuerdo con estas instrucciones; cualquier uso incorrecto puede provocar descargas eléctricas u otros peligros.
31. En cuanto a las instrucciones sobre cómo limpiar las superficies en contacto con los alimentos, consulte el apartado “Limpieza” del manual.

► DESCRIPCIÓN DE COMPONENTES

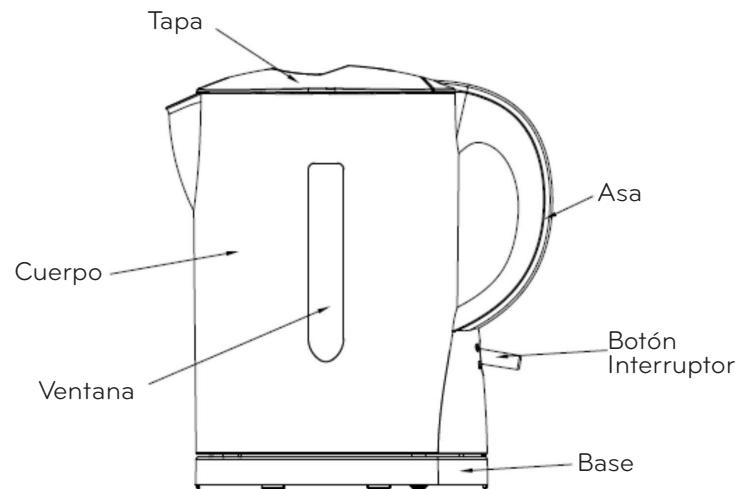

ES

▶ ANTES DEL PRIMER USO

Antes del primer uso, se recomienda poner en funcionamiento el hervidor 2 o 3 veces y desechar el agua siguiendo las instrucciones que se indican a continuación. Esto eliminará el polvo o los residuos que queden en el aparato debido al proceso de fabricación.

▶ INSTRUCCIONES DE USO

- Retire el hervidor de la base antes de rellenar.
- Para llenar el hervidor, abra la tapa tirando del asa de la tapa hacia adentro, luego llene hasta el nivel deseado (min. 0.75L-Max.1.7L), cierre la tapa hasta que encaje en su lugar y se oiga un click.
- Coloque el hervidor en la

base y conecte esta a la red. Coloque el hervidor de manera que la boca del mismo esté orientada en dirección contraria a usted.

- Pulse el interruptor de ENCENDIDO / APAGADO en la posición "I", el indicador de encendido se ilumina y el agua comienza a calentar.
- Cuando el agua haya hervido, el hervidor se apagará automáticamente. El interruptor volverá a la posición "0" y el indicador de encendido se apagará.
- Retire el hervidor de la base y vierta el agua. NOTA. Manipule con cuidado cuando vierta el agua porque podría escaldarse.
- Puede detener el proceso de ebullición en cualquier momento levantando el interruptor de encendido / apagado.

▶ LIMPIEZA

- Primero lea las instrucciones en la sección titulada "IMPORTANTES MEDIDAS DE SEGURIDAD".
- Evite el uso de agentes de limpieza abrasivos.
- No intente limpiar el interior del aparato, simplemente aclárelo con agua fría de vez en cuando.
- Limpie la superficie externa del producto con un paño suave y húmedo.

▶ DESCALCIFICACIÓN

- Es necesario una descalcificación periódica. El intervalo de la descalcificación depende de la dureza del agua de la zona y de la frecuencia del uso del hervidor.
- Llene el hervidor hasta la mitad con agua y agregue el zumo de un limón.
- Hierva la mezcla y déjela reposar durante 15 minutos. Vuelva a hervir la mezcla y deje reposar otros 15 minutos. Vuelva a hervir esta mezcla una tercera vez y luego aclare bien el hervidor con agua.

ES

ESPECIFICACIONES TÉCNICAS

MODELO	WK8283B
Alimentación	220-240 V~ 50/60 Hz
Potencia	1850-2200 W
Capacidad	1,7 l

► GARANTÍAS

La vigente Ley de Consumidores y Usuarios, le confiere como cliente los siguientes derechos:

1.- EJERCICIO DE LOS DERECHOS.

El vendedor responderá de cualquier falta de conformidad que exista en el momento de la entrega del bien. Cuando al consumidor le resulte imposible o le suponga una carga excesiva dirigirse frente al vendedor por la falta de conformidad de los bienes con el contrato de compraventa podrá reclamar directamente con el fin de obtener la sustitución o reparación del bien.

Su responsabilidad se prolongará por un plazo de dos años desde la entrega del bien. En los bienes de segunda mano, el vendedor y el consumidor podrán pactar un plazo menor que no podrá ser inferior a un año desde la entrega.

2.- DERECHO A LA REPARACIÓN Y SUSTITUCIÓN DEL PRODUCTO NO CONFORME.

Si el producto adquirido no fuera conforme con el contrato, el cliente podrá optar entre exigir la reparación o la sustitución del mismo, salvo que una de estas opciones resulte imposible o desproporcionada. A estos efectos se considerará desproporcionada toda forma de saneamiento que imponga al vendedor costes que, en comparación con la otra forma de saneamiento, no sean razonables, teniendo en cuenta el valor que tendría el bien si no hubiera falta de conformidad, la relevancia de la falta de conformidad y si la forma de saneamiento alternativa se pudiese realizar sin inconvenientes mayores para el consumidor. Esta reparación y sustitución:

1. Será gratuita para el consumidor.
2. Se llevará a cabo en un plazo razonable y sin mayores inconvenientes para el consumidor.
3. La reparación suspenderá el cómputo del plazo de dos años para manifestar la falta de conformidad del bien hasta la entrega del bien reparado.
4. La sustitución suspenderá el cómputo del plazo de dos años para manifestar la falta de conformidad del bien hasta la entrega del nuevo bien.
5. Si reparado o sustituido el bien, éste sigue sin ser conforme al contrato, el consumidor podrá solicitar la resolución del contrato o la rebaja de precio.
6. El consumidor no podrá exigir la sustitución del bien en casos de bienes no fungibles ni tampoco cuando se trate de bienes de segunda mano.
7. El vendedor podrá hacer efectiva esta garantía a través de sus propios medios o de los establecidos al efecto por el fabricante o distribuidor, independiente de la existencia o no de una garantía comercial.

3.- DERECHO A LA REBAJA DEL PRECIO Y RESOLUCIÓN DEL CONTRATO.

La rebaja del precio y la resolución del contrato procederán, a elección del consumidor, cuando éste no pudiera exigir la reparación o la sustitución y en los casos en los que éstas no se hubieran llevado a cabo en un plazo razonable o sin mayores inconvenientes para el consumidor. La rebaja de precio deberá ser proporcional a la diferencia de valor existente entre el valor que el bien hubiera tenido en el momento de la entrega, en el caso de haber sido entregado conforme con el contrato, y el valor que el bien efectivamente entregado tenía en el momento de la entrega. No obstante, la resolución del contrato no procederá cuando la falta de conformidad sea de escasa importancia.

▶ IMPORTANT INSTRUCTIONS

1. Please read these instructions carefully before using the water kettle for the first time and retain for future reference.
2. This appliance can be used by children aged from 8 years and above if they have been given supervision or instruction concerning use of the appliance in a safe way and understand the hazards involved. Cleaning and user maintenance shall not be made by children unless they are older than 8 and supervised.
3. Keep the appliance and its cord out of reach of children aged less than 8 years
4. Appliances can be used by persons with reduced physical, sensory or mental capabilities or lack of experience and knowledge if they have been given supervision or instruction concerning use of the appliance in a safe way and understand the hazards involved
5. Children shall not play with the appliance
6. If the supply cord is damaged, it must be replaced by the manufacturer, its service agent or similarly qualified persons in order to avoid a hazard.
7. Always fill the kettle with water before switching it on.
8. Never use this kettle to heat any liquid other than water.
9. If the kettle is overfilled, boiling water may be ejected.
10. Kettle is only to be used with the stand provided.
11. This appliance is intended to be used in household and similar applications such as:
 - staff kitchen areas in shops, offices and other working environments;
 - farm houses;
 - by clients in hotels, motels and other residential type environments;
 - bed and breakfast type environments.
12. Do not operate the kettle if damaged, after an appliance malfunctions or it has been damaged in any manner, return to the customer service department for repair, because special purpose tools are required.
13. Before you connect the kettle to the mains supply, make sure that the voltage indicated on the rating plate, located on the bottom of the water kettle matches the mains voltage in your home. If it does not, contact your dealer and do not use the kettle.

14. The kettle will switch off automatically when the water has boiled. If you want to stop the heating process before the kettle automatically switches off, press the ON/OFF switch up.
15. After the kettle has switched off automatically (or has been switched off manually) it may need time to cool down. After 15-20 seconds, the kettle can be switched on again.
16. The kettle is designed to disconnect the live electrical supply from the element abnormal operating conditions. If the water kettle is accidentally switched on without water, the boil dry protector will operate.
17. If the kettle ever boils dry, the power indicator will go out. Allow 15 minutes to cool before refilling with cold water. The safety cutout will automatically reset during this time.
18. Place the kettle on a stable flat surface.
19. Do not use this appliance outdoors.
20. Ensure that the kettle is switched off before removing it from its base.
21. Do not remove the kettle from its base during operation.
22. To protect against fire, electric shock and injury to persons do not immerse cord, plug, power base or

- the appliance in water or other liquid
23. Prevent children from pulling on the mains cord or knocking the kettle over.
24. Ensure that the mains lead does not overhang the worktop surface.
25. Always grasp the kettle by the handle. The outside surface of the kettle may get hot during use, please take care when using the kettle.
26. Never fill in water more than the maximum acceptable water level. Do not allow liquid to penetrate the electrical parts of this kettle.
27. Never use the kettle with the lid open.
28. **WARNING!** Do not open the lid when steam is coming out of the spout.
29. Before cleaning the kettle disconnect from the power supply, wait until it was cooled down and separate it from the base.
30. Use the appliance according to this instruction, any misuse may cause electric shock or other hazards.
31. Regarding the instructions for cleaning surfaces in contact with food, please refer to the below paragraph "Cleaning and Descaling" in manual.
32. Avoid spillage on the connector.
33. Heating element surface is subject to residual heat after use.

► FEATURES OF WATER KETTLE

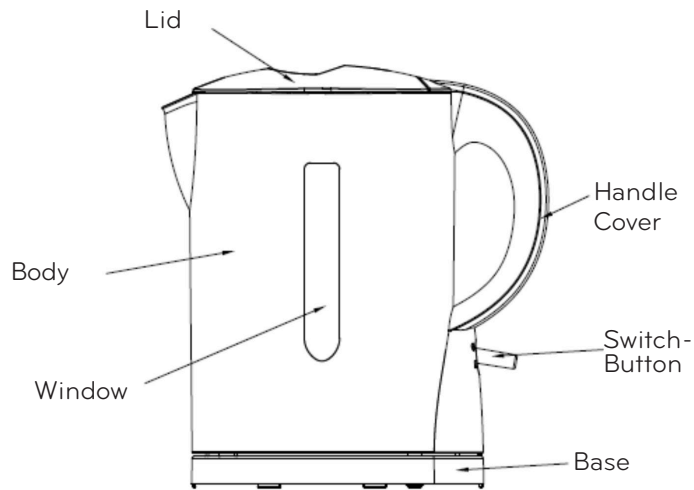

► BEFORE FIRST USE

Before first use, it is recommended to operate the kettle for 2 or 3 times and discard the water following the instructions below. This will remove any dust or residues remaining inside the appliance from the manufacturing process.

► OPERATING INSTRUCTIONS

- Take up the kettle from the base before filling.
- To fill the kettle, open the cover by pulling the lid handle inwards, then fill to the desired level (min 0.75L-Max.1.7L), close the lid by pressing it down until it clicks into place.
- Place the kettle on the power base and plug it into the main. Place the kettle in such a way that its spout is turned away

from you.

- Press the ON/OFF switch lever to position “1”, the power indicator lights up and the water will start to heat.
- When the water has boiled the kettle will automatically switch itself off. The switch will return to position “0” and the power indicator will go out.
- Remove the kettle from the power base and pour the water.
- NOTE. Handle with care when pouring water because it could scald.
- You can stop the boiling process at any time by lifting the On/Off switch.

► CLEANING

- First read the instructions in the section titled “IMPORTANT INSTRUCTIONS”.
- Avoid using abrasive cleaning agents.
- Do not attempt to clean the inside of the appliance, simply rinse occasionally with cold water.
- Clean the outer surface of the appliance with a soft, damp cloth.

► DESCALING

- A periodic descaling is necessary. The interval of descaling depends on the hardness of the water in the area and the frequency of use of the kettle.
- Half fill the kettle with tap water and add the juice of 1 lemon to the water.
- Boil this mixture and allow it to stand for 15 minutes. Re-boil the mixture and allow it to stand a further 15 minutes. Re-boil this mixture a third time then rinse the kettle well.

TECHNICAL SPECIFICATIONS

MODEL	WK8283B
Power supply	220-240 V~ 50/60 Hz
Power	1850-2200 W
Capacity	1,7 l

► GUARANTEE

As a customer, you are entitled to the following through the Current Consumer and User Law:

1.- THE EXERCISING OF YOUR RIGHTS.

The seller shall be responsible for any lack of compliance of the goods that may exist when they are delivered. When the consumer is unable to go to the seller or when it is too inconvenient for him or her to do so as a result of the non-compliance of the goods with the contract of sale, he/she may complain directly in order to get the goods replaced or repaired.

The seller's responsibility will last for a period of two years starting from the date of delivery of the goods. In the case of secondhand goods, the seller and consumer may agree on a shorter period which may not be less than one year starting from the delivery date.

2.- RIGHT TO HAVE THE NON-COMPLIANT PRODUCT REPAIRED OR REPLACED.

Should the product acquired fail to meet the terms of the contract, the customer may choose between asking for it either to be repaired or replaced, unless one of these options should turn out to be impossible or disproportionate. For this purpose, what shall be deemed as disproportionate shall be any kind of remedy involving the imposing of costs on the seller which, in comparison with the other form of remedy, would not be reasonable. Aspects to be taken into consideration here would be: what the goods are worth in the absence of any lack of conformity, how significant the lack of conformity is, and whether the alternative solution could be implemented without causing the Consumer any great inconvenience. The following shall apply to repair and replacement:

1. It shall be free of charge for the consumer.
2. It shall be carried out within a reasonable period of time and without causing the consumer great inconvenience.
3. The repair shall suspend the counting of the twoyearperiod for reporting lack of conformity with the goods until the delivery of the repaired goods.
4. The repair shall suspend the counting of the twoyearperiod for reporting lack of conformity with the goods until the delivery of the new goods.
5. Once the goods have been repaired or replaced, should they continue to fail to be in compliance with the contract, the consumer may request that the contract be terminated or the price reduced.
6. The consumer may not demand the replacement of the goods in the cases of nonperishable goods or if they are secondhand ones.
7. The seller may honour this guarantee through his/her own means or through those set up for the purpose by the manufacturer or distributor, irrespective of the existence or otherwise of a commercial guarantee.

3.- RIGHT TO A PRICE REDUCTION AND TERMINATION OF CONTRACT.

The price reduction and termination of contract shall apply, depending on the consumer's wishes, in the following circumstances: when the consumer is not in a position to demand the repair or substitution of the goods and in the cases in which the repair or substitution have not been carried out within a reasonable period of time or without causing the consumer considerable inconvenience. The price reduction must be proportional to the difference in what the goods would have been worth at the moment of delivery, in the event they were delivered in accordance with the contract, and what the goods were actually worth when they were delivered.

However, the termination of the contract will not apply when the lack of conformity is of minimal importance.

ecron[►]
makes it easy

Importado por EROSKI, S.COOP
Bº San Agustín, S/N
48230 Elorrio (Vizcaya) CIF.: F20033361
Fabricado en China / Made in China
www.eroski.es



GARANTÍA
2
AÑOS



Para desprenderse de este aparato no lo tire directamente a la papelera. Acójase al plan gratuito de recogida selectiva de su comunidad o el punto de venta en el que adquiriera el sustituto de este producto.