

ecron[®]
makes it easy

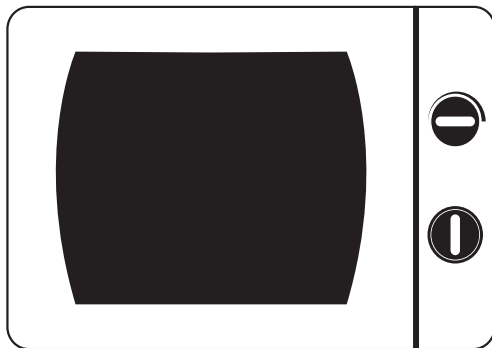

Manual de usuario /
User manual

ES
EN

MG720CKL-PM
MICROONDAS

CON GRILL / 20 LITROS

MICROWAVE

WITH GRILL / 20 LITRES

LEA DETENIDAMENTE TODAS LAS INSTRUCCIONES DE SEGURIDAD INCLUIDAS EN ESTE MANUAL ANTES DE UTILIZAR EL APARATO. EN ÉL ENCONTRARÁ CONSEJOS IMPORTANTES RELATIVOS AL USO, MANTENIMIENTO Y LIMPIEZA DEL APARATO.

GUARDE ESTE MANUAL EN UN LUGAR SEGURO Y CONSÉRVELO PARA POSTERIORES CONSULTAS.

BEFORE USING THE APPLIANCE, PLEASE READ ALL THE SAFETY INSTRUCTIONS INCLUDED IN THIS MANUAL CAREFULLY. IN IT YOU WILL FIND IMPORTANT ADVICE ON HOW TO USE, MAINTAIN AND CLEAN THE APPLIANCE.

PUT THIS MANUAL IN A SAFE PLACE AND KEEP IT SO THAT YOU CAN REFER TO IT ANOTHER TIME.

▶ MEDIDAS PARA EVITAR UNA POSIBLE EXPOSICIÓN EXCESIVA A LA ENERGÍA DE MICROONDAS

- a) No intente poner en marcha el microondas con la puerta abierta porque dicha práctica puede derivar en una exposición perjudicial a la energía de microondas. Es importante no romper ni manipular los dispositivos de bloqueo de seguridad.
- b) No coloque ningún objeto entre la parte delantera del horno y la puerta, ni deje que se acumule suciedad o residuos de agente limpiador en las superficies selladas.
- c) ADVERTENCIA: Si la puerta o las juntas de la puerta están dañados, no se debe utilizar el horno hasta que haya sido reparado por una persona competente

IMPORTANTE

Si el aparato no se limpia adecuadamente, su superficie se podría degradar y acortar la vida útil del mismo y provocar una situación peligrosa.

▶ IMPORTANTES MEDIDAS DE SEGURIDAD

Para reducir el riesgo de incendio, descarga eléctrica, daños físicos o exposición excesiva a la energía del microondas cuando se utilice el aparato, siga las medidas de seguridad básicas, entre las que se incluyen las siguientes:

1. Lea y siga las instrucciones: “MEDIDAS PARA EVITAR UNA POSIBLE EXPOSICIÓN EXCESIVA A LA ENERGÍA DEL MICROONDAS”.
2. Este aparato pueden utilizarlo niños con edad de 8 años y superior y personas con capacidades físicas, sensoriales o mentales reducidas o falta de experiencia y conocimiento, si se les ha dado la supervisión o formación apropiadas respecto al uso del aparato de una manera segura y comprenden los peligros que implica. Los niños no deben jugar con el aparato. La limpieza y el mantenimiento a realizar por el usuario no deben realizarlo los niños a menos que sean mayores de 8 años y estén bajo supervisión. Los niños menores de 8 años deben mantenerse alejados a menos que sean supervisados continuamente

3. Mantenga el aparato y su cable fuera del alcance de los niños menores de 8 niños.
4. Si el cable de alimentación está dañado, debe ser sustituido por el fabricante, por su servicio postventa o por personal cualificado similar con el fin de evitar un peligro
5. ADVERTENCIA: Asegúrese de que el aparato esté apagado antes de reemplazar la lámpara para evitar la posibilidad de una descarga eléctrica.
6. ADVERTENCIA: Es peligroso que una persona no cualificada realice labores de mantenimiento o reparación que impliquen la retirada de la cubierta que ofrece protección frente a la exposición de energía microondas.
7. ADVERTENCIA: Los líquidos y otros alimentos no deben ser calentados en recipientes sellados porque son susceptibles de explotar.
8. Cuando se calienten alimentos en recipientes de plástico o papel, vigile el horno debido a la posibilidad

de ignición.

9. Utilice únicamente utensilios que sean adecuados para uso en hornos microondas.
10. Si sale humo, desconecte o desenchufe el aparato y mantenga la puerta cerrada para sofocar las llamas.
11. El calentamiento de bebidas por microondas puede tener como resultado una acción de cocción en ebullición. Por esta razón, deben tomarse precauciones durante la manipulación del recipiente.
12. El contenido de los biberones y de los tarros de alimentos de bebés debe ser removido o agitado y la temperatura debe ser verificada antes de consumirlos para evitar quemaduras.
13. Los huevos con cáscara y los huevos cocidos enteros no deben calentarse en el horno microondas porque pueden explotar, incluso después de que el microondas haya dejado de funcionar.
14. El horno se deberá limpiar con regularidad y se deberán eliminar todos los restos de alimentos de su

interior.

15. Si el aparato no se limpia adecuadamente, su superficie se podría deteriorar y acortar la vida útil del mismo y provocar una situación peligrosa.
16. El aparato no debe instalarse detrás de una puerta decorativa para evitar el sobrecalentamiento. (Esto no es aplicable para aparatos con puerta decorativa).
17. Utilice solamente el sensor de temperatura recomendado para este horno (en el caso de hornos que incluyen instalación para utilizar un sensor de temperatura).
18. El horno microondas no se deberá colocar en un armario, salvo que haya sido diseñado y probado para su uso en dicha ubicación.
19. El aparato se debe poner en funcionamiento con la puerta decorativa abierta. (Esto es aplicable para aparatos con una puerta decorativa).
20. Este aparato está destinado a utilizarse en aplicaciones domésticas y análogas, tales como:

- zonas de cocinas reservadas para el personal en establecimientos comerciales, oficinas y otros entornos de trabajo;
- granjas;
- por clientes en hoteles, moteles y otros entornos de tipo residencial;
- en entornos tipo habitación de hotel.

21. El horno microondas está destinado a calentar comida y bebidas. Secar alimento o ropa y calentar almohadillas, zapatillas, esponjas, paños húmedos y similares son prácticas que pueden entrañar peligro de lesiones físicas, ignición o fuego.

22. Los recipientes metálicos para alimentos y bebidas no están permitidos durante la cocción por microondas.

23. El aparato no debe limpiarse con vapor.

24. El aparato está destinado a ser instalado de forma independiente

25. La superficie trasera del aparato deberá colocarse contra una pared.

26. Este aparato no está destinado a ser utilizado mediante un sistema de temporizador externo o mando a distancia independiente.
27. El aparato y sus piezas accesibles puede alcanzar una temperatura elevada durante su uso.
28. ADVERTENCIA: Cuando el aparato se usa con funciones combinadas, los niños deberían usar sólo el horno bajo supervisión de adultos, debido a las temperaturas generadas.
29. Retire los cierres y asas metálicos de los recipientes/ bolsas de papel o plástico antes de introducirlos en el horno.
30. Las instrucciones sobre cómo limpiar la puerta, hueco y partes adyacentes se indican en el apartado “Limpieza y mantenimiento” del manual.
31. Instale o coloque el horno conforme a las instrucciones correspondientes.

INSTRUCCIONES DE SEGURIDAD IMPORTANTES LEER ATENTAMENTE Y GUARDAR PARA FUTURAS REFERENCIAS

► DESCRIPCIÓN DE COMPONENTES

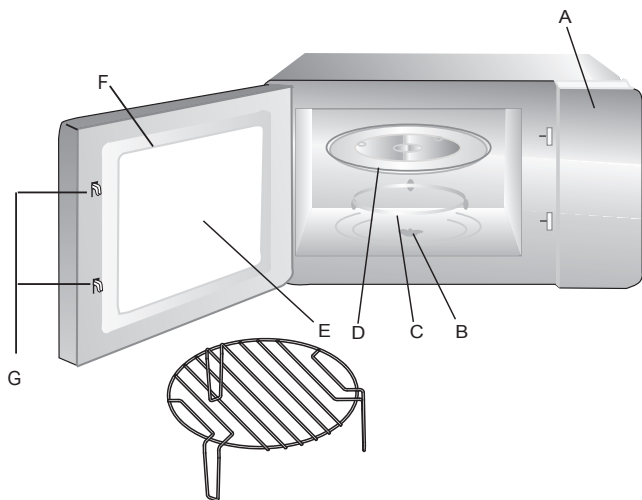

(A) Panel de control (B) Eje giratorio (C) Anillo giratorio (D) Bandeja de cristal (E) Ventana de observación (F) Conjunto de la puerta (G) Sistema de bloqueo de seguridad (H) Parrilla para el grill*

La parrilla para el grill es únicamente para la función de grill y se debe colocar sobre la bandeja de cristal.

ES

▶ INSTALACIÓN A LA RED ELÉCTRICA

PELIGRO

Peligro de descarga eléctrica. Tocar alguno de los componentes internos puede provocar daños físicos graves o incluso la muerte. No desmonte el aparato.

ADVERTENCIA

Peligro de descarga eléctrica. El uso incorrecto de la conexión a tierra puede provocar una descarga eléctrica. No enchufe en una toma de corriente hasta que el aparato esté correctamente instalado y con conexión a tierra.

Este aparato debe conectarse a una toma de tierra. En caso de un cortocircuito eléctrico, la conexión a tierra reduce el riesgo de descarga eléctrica gracias a un cable de fuga para la corriente eléctrica. El aparato está equipado con un cordón con cable y clavija de conexión a tierra. La clavija debe enchufarse a una toma de corriente correctamente instalada y con conexión a tierra.

Consulte a un electricista cualificado o a un agente del servicio técnico si las instrucciones de la conexión a tierra no resultan comprensibles o si existe alguna duda sobre si el aparato está conectado a tierra correctamente. Si resulta necesario utilizar un alargador, utilice uno de 3 cables.

1. Se suministra un cable de alimentación corto para reducir el peligro de enredarse o de tropezar con un cable largo.

2. Si se utiliza un cable largo o un alargador:
 - La corriente eléctrica nominal del cable o del alargador deberá ser, como mínimo, equivalente a la del aparato.
 - El alargador debe ser de tres cables.
 - El cable largo se dispondrá de modo que no cuelgue sobre la encimera o sobre la mesa donde los niños puedan tirar del mismo o se pueda tropezar con él de manera fortuita.

▶ LIMPIEZA Y MANTENIMIENTO

Asegúrese de desenchufar el aparato de la alimentación eléctrica.

1. Después de usar, limpie la cavidad del horno con un paño ligeramente húmedo.
2. Lave los accesorios del modo habitual en agua con jabón.
3. El marco de la puerta, el sellado y las piezas cercanas deben limpiarse cuidadosamente con un paño húmedo cuando estén sucias.
4. No utilice limpiadores abrasivos ni rascadores metálicos afilados para limpiar el cristal de la puerta del horno porque pueden rayar la superficie, y podría provocar que el cristal se resquebrajara.
5. Consejo - Para una limpieza más fácil de las paredes del interior del horno, con las que los alimentos pueden entrar en contacto:
 - Coloque medio limón en un recipiente, añada 300 ml de agua y caliente al 100% de potencia del microondas durante 10 minutos.
 - Limpie el horno con un paño suave y seco.

ES

▶ UTENSILIOS

PRECAUCIÓN

Riesgo de daños personales
Es peligroso que una persona no cualificada realice labores de mantenimiento o reparación que impliquen el desmontaje de la cubierta que ofrece protección frente a la exposición de energía de microondas.

Consulte las instrucciones en “Materiales que se pueden utilizar en el horno microondas o cuyo uso se debe evitar en el horno microondas”.

Puede haber ciertos utensilios no metálicos cuyo uso no resulta seguro en un microondas. En caso de duda, puede comprobar el utensilio en cuestión conforme al siguiente procedimiento.

Prueba de utensilio:

1. Llene un recipiente apto para microondas con una taza (250 ml) de agua fría junto con el utensilio en cuestión.
2. Cocine a potencia máxima durante 1 minuto.
3. Toque con cuidado el utensilio. Si el utensilio está caliente, no lo utilice para cocinar con microondas.

► MATERIALES QUE PUEDE UTILIZAR EN SU MICROONDAS

Bandeja para dorar	Siga las instrucciones del fabricante. La parte inferior de la bandeja para dorar debe situarse al menos 5 mm por encima del plato giratorio. El uso incorrecto puede provocar la rotura del plato giratorio.
Vajilla	Adecuada para microondas. Siga las instrucciones del fabricante. No utilice vajilla agrietada o desportillada.
Jarras de cristal	Retire siempre la tapa. Utilice solamente para calentar comida hasta que esté caliente. La mayoría de las jarras de cristal no son resistentes al calor y se pueden romper.
Cristalería	Únicamente si es resistente al calor del horno. Asegúrese de que no tiene ribetes metálicos. No utilice cristalería agrietada o dañada.
Bolsas para horno	Siga las instrucciones del fabricante. No cierre con lazos metálicos. Practique hendiduras para permitir que salga el vapor.
Platos y vasos de papel	Utilice solamente para cocina rápida/calentar. No deje el horno desatendido mientras cocina.
Papel de cocina	Utilice para cubrir el alimento que va a recalentar o para absorber la grasa. Utilice con supervisión y para cocina rápida solamente.
Papel para hornear	Utilice para cubrir y evitar las salpicaduras o como envoltura para cocinar al vapor

ES

Plástico	Adecuado para microondas. Siga las instrucciones del fabricante. Debería estar etiquetado como “Apto para microondas”. Algunos recipientes de plástico se ablandan porque el alimento del interior se calienta. Las “bolsas para hervir” y las bolsas de plástico cerradas herméticamente deben ser perforadas, agujereadas o ventiladas según se indique en el envase.
Envoltorio de plástico	Adecuado para microondas. Utilice para cubrir el alimento durante su cocción y para mantener la humedad. No permita que el envoltorio de plástico toque los alimentos.
Termómetro	Adecuado para microondas (termómetros para carne y para dulces).
Papel encerado	Utilícelo para cubrir y evitar las salpicaduras y mantener la humedad.

▶ **MATERIALES CUYO USO SE DEBE EVITAR EN EL HORNO MICROONDAS**

Bandeja de aluminio	Puede provocar un arco eléctrico. Pase el alimento a un recipiente apto para microondas.
Caja de cartón con asas metálicas	Puede provocar un arco eléctrico. Pase el alimento a un recipiente apto para microondas.
Utensilios metálicos o con borde de metal	El metal protege el alimento de la energía de microondas. El reborde metálico puede provocar un arco eléctrico.
Cierres metálicos	Pueden provocar un arco eléctrico y podrían provocar un incendio en el horno.
Bolsas de papel	Pueden provocar un incendio en el horno.
Poliespán	El poliespán puede derretirse o contaminar el líquido en el interior al ser expuesta a temperaturas elevadas.
Madera	La madera se secará al utilizarse en un horno microondas y se puede cuartear o agrietar.

ES

▶ INSTALACIÓN DEL HORNO

Saque el microondas y todos los materiales de la caja y de la cavidad del horno.

Instalación del elemento giratorio

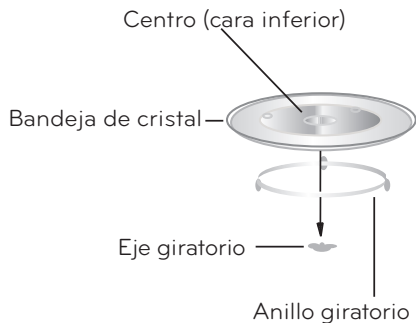

- a. No coloque nunca la bandeja de cristal boca abajo. La bandeja de cristal nunca debe estar limitada.
- b. Tanto la bandeja de cristal como el conjunto del anillo giratorio deben utilizarse siempre que se cocine.

- c. Todos los alimentos y recipientes se deben colocar siempre en la bandeja de cristal cuando se cocine.
- d. Si la bandeja de cristal o el conjunto del anillo giratorio se agrietan o rompen, póngase en contacto con el centro de servicio técnico autorizado.

Instalación sobre una encimera
Retire todo el material de embalaje y accesorios.
Examine el horno para ver si tiene algún daño, como muescas o la puerta rota. No instale el horno si está dañado.

Armario: Retire cualquier película protectora que se encuentre en el interior la cabina del horno microondas.

No desmonte la cubierta de mica marrón claro que está acoplada a la cavidad del horno para proteger el magnetrón.

INSTALACIÓN

1. Escoja una superficie nivelada que proporcione suficiente espacio abierto para las rejillas de entrada y salida de aire.

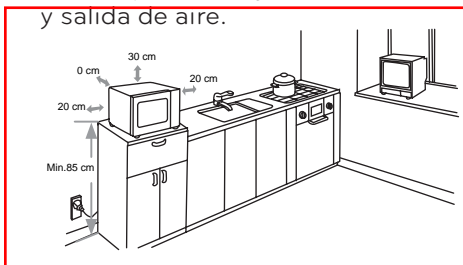

- La altura mínima de instalación es de 85 cm
- La superficie trasera del aparato deberá colocarse contra la pared. Deje un espacio mínimo de 30 cm por encima del horno y de 20 cm entre el horno y las paredes adyacentes.
- No desmonte las patas de la parte inferior del horno.
- Bloquear la entrada y salida de aire puede dañar el microondas.
- Coloque el horno lo más lejos posible de aparatos de radio y televisión. El funcionamiento del

horno microondas puede provocar interferencias en la recepción de estos dispositivos.

2. Enchufe el horno a una toma de corriente estándar del hogar. Asegúrese de que la tensión y la frecuencia debe ser las mismas que la tensión y la frecuencia de la placa de especificaciones.

ADVERTENCIA: No instale el horno sobre una cocina ni un aparato que genere calor. Si se instala cerca o sobre una fuente de calor, el horno podría resultar dañado y quedar invalidada la garantía.

PRECAUCIÓN: La superficie accesible puede calentarse durante el funcionamiento.



ES

► INSTRUCCIONES DE FUNCIONAMIENTO

1. Ajuste la potencia de cocción girando el regulador de potencia al nivel deseado.

2. Ajuste el tiempo de cocción girando el temporizador al tiempo deseado la receta.

3. El horno microondas comenzará Automáticamente después de ajustar el nivel de potencia y el tiempo.

4. Una vez finalizado el tiempo de cocción, la unidad emitirá un “dong” al parar.

5. Si la unidad no se utiliza, poner siempre el tiempo en “0”.

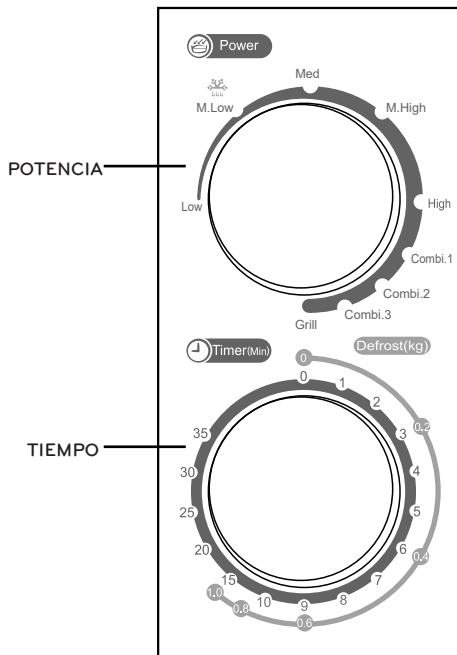

MICROONDAS

Potencia	Salida	Utilización
Low	17% micro.	Ablandar helado.
Med. Low (Defrost)	33% micro.	Hervir sopas, ablandar mantequilla o descongelar.
Med	55% micro.	Estofado, pescado.
Med. High	77% micro.	Arroz, pescado, pollo, carne picada.
High	100% micro.	Recalentar, leche, hervir agua, verduras, refrescos.

FUNCIONES COMBINADAS

ES

Potencia	Salida	Utilización
Combi.1	80% grill 20% micro.	Salchichas, cordero, brochetas, pescado, filete.
Combi.2	70% grill 30% micro.	Piezas de pollo, pechugas de pollo, chuletas de cerdo.
Combi.3	60% grill 40% micro.	Pollo entero.
Grill	100% grill	Pan, filetes de pescado.

Nota: al retirar el alimento del horno, asegúrese de que el horno está desconectado girando el temporizador a 0 (cero). En caso de no ser así, poner en funcionamiento el microondas sin alimentos puede dar lugar a sobrecalentamiento y dañar el magnetrón.

► SOLUCIÓN DE PROBLEMAS

El horno microondas interfiere en la recepción de la televisión.	La recepción de radio y televisión puede sufrir interferencias provocadas por el funcionamiento del horno microondas. Es un caso similar a la interferencia de aparatos eléctricos pequeños, como una batidora, aspiradora, ventilador. Es normal.
La luz del horno se oscurece.	En la cocina con microondas con potencia baja, la luz del horno puede atenuarse. Es normal..
Se acumula vapor en la puerta, sale aire caliente por las rejillas.	Al cocinar, los alimentos pueden producir vapor. En su mayor parte saldrá por las rejillas de ventilación, aunque puede acumularse parcialmente en un lugar frío como la puerta del horno. Es normal.
El horno se puso en marcha de manera fortuita sin alimentos en su interior.	No se debe poner en marcha la unidad sin ningún alimento en el interior. Resulta muy peligroso.

Problema	Causa posible	Solución
No se puede poner en marcha el horno	1) Cable de alimentación no enchufado correctamente	Desenchufe y enchufe de nuevo transcurridos 10 segundos.
	2) Fusible fundido o interruptor	Sustituya el fusible o reinicie el interruptor (reparado por el personal profesional de nuestra empresa)
	3) Problemas en la toma de corriente	Compruebe la toma de corriente con otros aparatos eléctricos.
El horno no calienta	4) La puerta no cierra bien	Cierre bien la puerta
El plato giratorio hace ruido cuando el horno microondas está en funcionamiento	5) El rodillo de la parte inferior del horno está sucio	Consulte "Mantenimiento del microondas" para limpiar las piezas sucias.
La luz del horno no se enciende.	La lámpara está fundida	Acuda a un profesional cualificado o al servicio técnico para su reparación.

ES

ESPECIFICACIONES TÉCNICAS

Modelo	MG720CKL-PM
Tensión nominal	230 V ~ 50 Hz
Potencia de entrada nominal (Microondas)	1050 W
Potencia de salida nominal (Microondas)	700 W
Potencia de entrada nominal (Grill)	1000 W
Capacidad del horno	20 L
Diámetro del plato giratorio	255 mm
Dimensiones externas	440 x 334 x 259 mm
Peso neto	10,2 kg

▶ GARANTÍAS

La vigente Ley de Consumidores y Usuarios, le confiere como cliente los siguientes derechos:

1.- EJERCICIO DE LOS DERECHOS.

El vendedor responderá de cualquier falta de conformidad que exista en el momento de la entrega del bien. Cuando al consumidor le resulte imposible o le suponga una carga excesiva dirigirse frente al vendedor por la falta de conformidad de los bienes con el contrato de compraventa podrá reclamar directamente con el fin de obtener la sustitución o reparación del bien.

Su responsabilidad se prolongará por un plazo de **tres** años desde la entrega del bien. En los bienes de segunda mano, el vendedor y el consumidor podrán pactar un plazo menor que no podrá ser inferior a un año desde la entrega.

2.- DERECHO A LA REPARACIÓN Y SUSTITUCIÓN DEL PRODUCTO NO CONFORME.

Si el producto adquirido no fuera conforme con el contrato, el cliente podrá optar entre exigir la reparación o la sustitución del mismo, salvo que una de estas opciones resulte imposible o desproporcionada. A estos efectos se considerará desproporcionada toda forma de saneamiento que imponga al vendedor costes que, en comparación con la otra forma de saneamiento, no sean razonables, teniendo en cuenta el valor que tendría el bien si no hubiera falta de conformidad, la relevancia de la falta de conformidad y si la forma de saneamiento alternativa se pudiese realizar sin inconvenientes mayores para el Consumidor. Esta reparación y sustitución:

1. Será gratuita para el consumidor.
2. Se llevará a cabo en un plazo razonable y sin mayores inconvenientes para el consumidor.
3. La reparación suspenderá el cómputo del plazo de **tres** años para manifestar la falta de conformidad del bien hasta la entrega del bien reparado.
4. La sustitución suspenderá el cómputo del plazo de **tres** años para manifestar la falta de conformidad del bien hasta la entrega del nuevo bien.
5. Si reparado o sustituido el bien, éste sigue sin ser conforme al contrato, el consumidor podrá solicitar la resolución del contrato o la rebaja de precio.
6. El consumidor no podrá exigir la sustitución del bien en casos de bienes no fungibles ni tampoco cuando se trate de bienes de segunda mano.
7. El vendedor podrá hacer efectiva esta garantía a través de sus propios medios o de los establecidos al efecto por el fabricante o distribuidor, independiente de la existencia o no de una garantía comercial.

3.- DERECHO A LA REBAJA DEL PRECIO Y RESOLUCIÓN DEL CONTRATO.

La rebaja del precio y la resolución del contrato procederán, a elección del consumidor, cuando éste no pudiera exigir la reparación o la sustitución y en los casos en los que éstas no se hubieran llevado a cabo en un plazo razonable o sin mayores inconvenientes para el consumidor. La rebaja de precio deberá ser proporcional a la diferencia de valor existente entre el valor que el bien hubiera tenido en el momento de la entrega, en el caso de haber sido entregado conforme con el contrato, y el valor que el bien efectivamente entregado tenía en el momento de la entrega. No obstante, la resolución del contrato no procederá cuando la falta de conformidad sea de escasa importancia.

▶ PRECAUTIONS TO AVOID POSSIBLE EXPOSURE TO EXCESSIVE MICROWAVE ENERGY

- (a) Do not attempt to operate this oven with the door open since this can result in harmful exposure to microwave energy. It is important not to break or tamper with the safety interlocks.
- (b) Do not place any object between the oven front face and the door or allow soil or cleaner residue to accumulate on sealing surfaces.
- (c) **WARNING:** If the door or door seals are damaged, the oven must not be operated until it has been repaired by a competent person.

ADDENDUM

If the apparatus is not maintained in a good state of cleanliness, its surface could be degraded and affect the lifespan of the apparatus and lead to a dangerous situation.

▶ IMPORTANT SAFETY INSTRUCTIONS WARNING

To reduce the risk of fire, electric shock, injury to persons or exposure to excessive microwave oven energy when using your appliance, follow basic precautions, including the following:

1. Read and follow the specific: “PRECAUTIONS TO AVOID POSSIBLE EXPOSURE TO EXCESSIVE MICROWAVE ENERGY”.
2. This appliance can be used by children aged from 8 years and above and persons with reduced physical, sensory or mental capabilities or lack of experience and knowledge if they have been given supervision or instruction concerning use of the appliance in a safe way and understand the hazards involved. Children shall not play with the appliance. Cleaning and user maintenance shall not be made by children unless they are older than 8 and supervised. Children less than 8 years of age shall be kept away unless continuously supervised.
3. Keep the appliance and its cord out of reach of

children less than 8 years.

4. If the supply cord is damaged, it must be replaced by the manufacturer, its service agent or similarly qualified persons in order to avoid a hazard.(For appliance with type Y attachment)
5. WARNING: Ensure that the appliance is switched off before replacing the lamp to avoid the possibility of electric shock.
6. WARNING: It is hazardous for anyone other than a competent person to carry out any service or repair operation that involves the removal of a cover which gives protection against exposure to microwave energy.
7. WARNING: Liquids and other foods must not be heated in sealed containers since they are liable to explode.
8. When heating food in plastic or paper containers, keep an eye on the oven due to the possibility of ignition.

9. Only use utensils that are suitable for use in microwave ovens.
10. If smoke is emitted, switch off or unplug the appliance and keep the door closed in order to stifle any flames.
11. Microwave heating of beverages can result in delayed eruptive boiling, therefore care must be taken when handling the container.
12. The contents of feeding bottles and baby food jars shall be stirred or shaken and the temperature checked before consumption, in order to avoid burns.
13. Eggs in their shell and whole hard-boiled eggs should not be heated in microwave ovens since they may explode, even after microwave heating has ended.
14. The oven should be cleaned regularly and any food deposits removed.

15. Failure to maintain the oven in a clean condition could lead to deterioration of the surface that could adversely affect the life of the appliance and possibly result in a hazardous situation.
16. The appliance must not be installed behind a decorative door in order to avoid overheating. (This is not applicable for appliances with decorative door.)
17. Only use the temperature probe recommended for this oven. (for ovens provided with a facility to use a temperature-sensing probe.)
18. The microwave oven shall not be placed in a cabinet unless it has been tested in a cabinet.
19. The microwave oven must be operated with the decorative door open. (This is applicable for ovens with a decorative door.)
20. This appliance is intended to be used in household and similar applications such as:
 - staff kitchen areas in shops, offices and other

working environments;

- by clients in hotels, motels and other residential type environments;
- farm houses;
- bed and breakfast type environments.

21. The microwave oven is intended for heating food and beverages. Drying of food or clothing and heating of warming pads, slippers, sponges, damp cloth and similar may lead to risk of injury, ignition or fire.

22. Metallic containers for food and beverages are not allowed during microwave cooking.

23. The appliance shall not be cleaned with a steam cleaner.

24. The appliance is intended to be installed freestanding.

25. The rear surface of appliances shall be placed against a wall.

26. The appliances are not intended to be operated

by means of an external timer or separate remote-control system.

27. The temperature of accessible surfaces may be high when the appliance is operating.
28. **WARNING:** When the appliance is operated in the combination mode, children should only use the oven under adult supervision due to the temperatures generated.
29. Remove wire twist-ties and metal handles from paper or plastic containers/bags before placing them in the oven.
30. Regarding the details for cleaning door seals, cavities and adjacent parts, thanks to refer to the below paragraph “Cleaning” in manual.
31. Install or locate this oven only in accordance with the installation instructions provided.

READ CAREFULLY AND KEEP FOR FUTURE REFERENCE

▶ To Reduce the Risk of Injury to Persons Grounding Installation

DANGER

Electric Shock Hazard

Touching some of the

internal components can cause serious personal injury or death. Do not disassemble this appliance.

WARNING

Electric Shock Hazard

Improper use of the grounding can result in electric shock.

Do not plug into an outlet until appliance is properly installed and grounded.

EN

This appliance must be grounded. In the event of an electrical short circuit, grounding reduces the risk of electric shock by providing an escape wire for the electric current.

This appliance is equipped with a cord having a grounding wire with a grounding plug. The plug must be plugged into an outlet that is properly installed and grounded.

Consult a qualified electrician or serviceman if the grounding instructions are not completely understood or if doubt exists as to whether the appliance is properly grounded. If it is necessary to use an extension cord, use only a 3-wire extension cord.

1. A short power-supply cord is provided to reduce the risks resulting from becoming entangled in or tripping over a longer cord.
2. If a long cord set or extension cord is used:
 1. The marked electrical rating of the cord set or extension cord should be at least as great as the electrical rating of the appliance.
 2. The extension cord must be a grounding-type 3-wire cord.
 3. The long cord should be arranged so that it will not drape over the counter top or tabletop where it can be pulled on by children or tripped over unintentionally.

▶ CLEANING

Be sure to unplug the appliance from the power supply.

1. Clean the cavity of the oven after using with a slightly damp cloth.
2. Clean the accessories in the usual way in soapy water.
3. The door frame and seal and neighbouring parts must be cleaned carefully with a damp cloth when they are dirty.
4. Do not use harsh abrasive cleaners or sharp metal scrapers to clean the oven door glass since they can scratch the surface, which may result in shattering of the glass.
5. Cleaning Tip---For easier cleaning of the cavity walls that the food cooked can touch: Place half a lemon in a bowl, add 300ml (1/2 pint) water and heat on 100% microwave power for 10 minutes. Wipe the oven clean using a soft, dry cloth.

EN

▶ UTENSILS

CAUTION

Personal Injury Hazard

It is hazardous for anyone other than a competent person to carry out any service or repair operation that involves the removal of a cover which gives protection against exposure to microwave energy.

See the instructions on “Materials you can use in microwave oven or to be avoided in microwave oven.” There may be certain non-metallic utensils that are not safe to use for microwaving. If in doubt, you can test the utensil in question following the procedure below.

Utensil Test:

1. Fill a microwave-safe container with 1 cup of cold water (250ml) along with the utensil in question.
2. Cook on maximum power for 1 minute.
3. Carefully feel the utensil. If the utensil is warm, do not use it for microwave cooking.

► Materials you can use in microwave oven

Utensils	Remarks
Browning dish	Follow manufacturer's instructions. The bottom of browning dish must be at least 3/16 inch (5mm) above the turntable. Incorrect usage may cause the turntable to break.
Dinnerware	Microwave-safe only. Follow manufacturer's instructions. Do not use cracked or chipped dishes.
Glass jars	Always remove lid. Use only to heat food until just warm. Most glass jars are not heat resistant and may break.
Glassware	Heat-resistant oven glassware only. Make sure there is no metallic trim. Do not use cracked or chipped dishes.
Oven cooking bags	Follow manufacturer's instructions. Do not close with metal tie. Make slits to allow steam to escape.
Paper plates and cups	Use for short-term cooking/warming only. Do not leave oven unattended while cooking.
Paper towels	Use to cover food for reheating and absorbing fat. Use with supervision for a short-term cooking only.
Parchment paper	Use as a cover to prevent splattering or a wrap for steaming.
Plastic	Microwave-safe only. Follow the manufacturer's instructions. Should be labeled "Microwave Safe". Some plastic containers soften, as the food inside gets hot. "Boiling bags" and tightly closed plastic bags should be slit, pierced or vented as directed by package.

EN

Plastic wrap	Microwave-safe only. Use to cover food during cooking to retain moisture. Do not allow plastic wrap to touch food.
Thermometers	Microwave-safe only (meat and candy thermometers).
Wax paper	Use as a cover to prevent splattering and retain moisture.

► Materials to be avoided in microwave oven

Utensils	Remarks
Aluminum tray	May cause arcing. Transfer food into microwave-safe dish.
Food carton with metal handle	May cause arcing. Transfer food into microwave-safe dish.
Metal or metal- trimmed utensils	Metal shields the food from microwave energy. Metal trim may cause arcing.
Metal twist ties	May cause arcing and could cause a fire in the oven.
Paper bags	May cause a fire in the oven.
Plastic foam	Plastic foam may melt or contaminate the liquid inside when exposed to high temperature.
Wood	Wood will dry out when used in the microwave oven and may split or crack.

EN

▶ SETTING UP YOUR OVEN

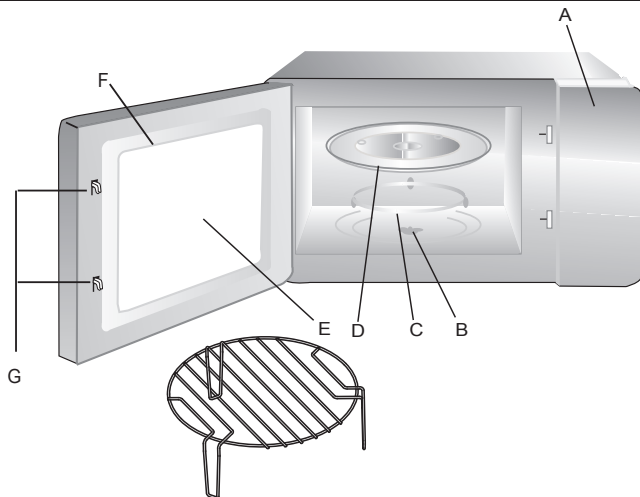

Names of Oven Parts and Accessories

Remove the oven and all materials from the carton and oven cavity. Your oven comes with the following accessories:

Glass tray	1
Turntable ring assembly	1
Instruction Manual	1

Grill Rack (Can not be used in microwave function and must be placed on the glass tray)

- A) Control panel
- B) Turntable shaft
- C) Turntable ring assembly
- D) Glass tray
- E) Observation window
- F) Door assembly
- G) Safety interlock system

▶ TURNTABLE INSTALLATION

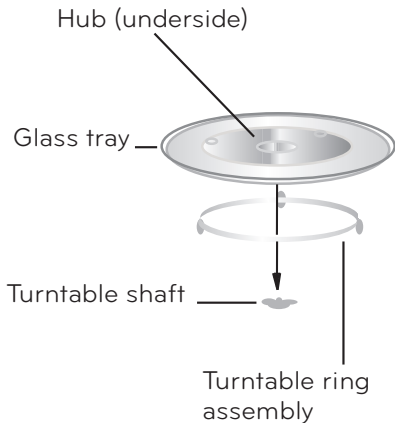

- Never place the glass tray upside down. The glass tray should never be restricted.
- Both glass tray and turntable ring assembly must always be used during cooking.
- All food and containers of food are always placed on the glass tray for cooking.
- If glass tray or turntable ring assembly cracks or breaks, contact your nearest authorized service center.

EN

COUNTERTOP INSTALLATION

Remove all packing material and accessories. Examine the oven for any damage such as dents or broken door. Do not install if oven is damaged.

Cabinet: Remove any protective film found on the microwave oven cabinet surface.

Do not remove the light brown Mica cover that is attached to the oven cavity to protect the magnetron.

COUNTERTOP INSTALLATION

1. Select a level surface that provides enough open space for the intake and/or outlet vents.

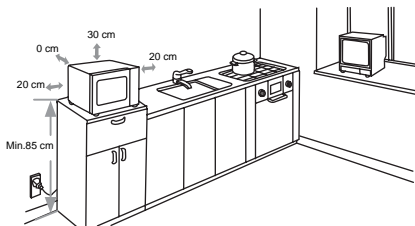

- (1) The minimum installation height is 85cm.
 - (2) The rear surface of appliance shall be placed against a wall. Leave a minimum clearance of 30cm above the oven, a minimum clearance of 20cm is required between the oven and any adjacent walls.
 - (3) Do not remove the legs from the bottom of the oven. (4) Blocking the intake and/ or outlet openings can damage the oven.
 - (5) Place the oven as far away from radios and TV as possible. Operation of microwave oven may cause interference to your radio or TV reception.
2. Plug your oven into a standard household outlet. Be sure the

voltage and the frequency is the same as the voltage and the frequency on the rating label.

WARNING: Do not install oven over a range cooktop or other heat-producing appliance. If installed near or over a heat source, the oven could be damaged and the warranty would be void.



The accessible surface may be hot during operation.

EN

▶ OPERATION

Control Panel and Features Operation Instructions

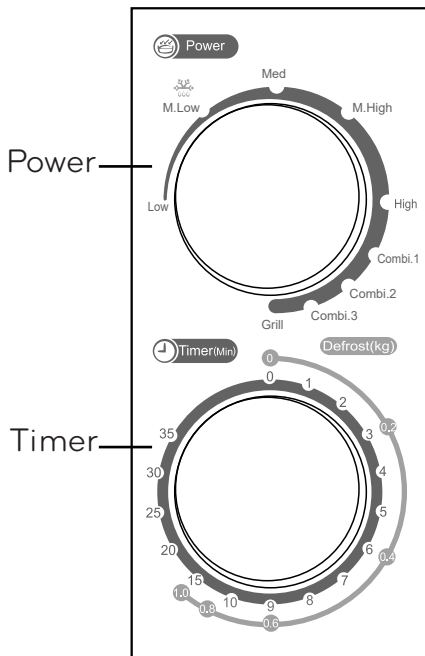

- 1.To set cooking power by turning the power knob to desired level.
- 2.To set the time of cooking by turning the timer knob to desired time per your food cooking guide.
- 3.The microwave oven will automatically start cooking after power level and time are set.
- 4.After the cooking time is up, the unit will “Dong” to stop.
- 5.If the unit is not in use, always set time to “0” .

Function/ Power	Output	Application
Low	17% micro.	Soften ice cream
Med. Low (Defrost)	33% micro.	Soup stew, soften butter or defrost
Med.	55% micro.	Stew, fish
Med. High	77% micro.	Rice, fish, chicken, ground meat
High	100% micro.	Reheat, milk, boil water, vegetables, beverage
Combi.1	80% grill 20% micro.	Sausage, Lamb, Kabobs, Seafood, Steak
Combi.2	70% grill 30% micro.	Chicken pieces, Chicken breasts, Pork chops
Combi.3	60% grill 40% micro.	Whole chicken
Grill	100% grill	Baken bread, Slice food

EN

Notice: When removing food from the oven, please ensure that the oven power is switched off by turning the clock switch to 0 (zero).

Failure to do so, and operating the microwave oven without food in it, can result in overheating and damage to the magnetron.

▶ TROUBLE SHOOTING

Normal

Microwave oven interfering TV reception	Radio and TV reception may be interfered when microwave oven operating. It is similar to the interference of small electrical appliances, like mixer, vacuum cleaner, and electric fan. It is normal.
Dim oven light	In low power microwave cooking, oven light may become dim. It is normal.
Steam accumulating on door, hot air out of vents	In cooking, steam may come out of food. Most will get out from vents. But some may accumulate on cool place like oven door. It is normal.
Oven started accidentally with no food in.	It is forbidden to run the unit without any food inside. It is very dangerous.

Trouble	Possible Cause	Remedy
Oven can not be started.	1) Power cord not plugged in tightly.	Unplug. Then plug again after 10 seconds.
	2) Fuse blowing or circuit breaker works.	Replace fuse or reset circuit breaker (repaired by professional personnel of our company)
	3) Trouble with outlet.	Test outlet with other electrical appliances.
Oven does not heat.	4) Door not closed well.	Close door well.
The turnable makes a noise when the oven is in use	(5) The turnable and the base of the oven are dirty	Consult "maintenance of the oven" to clean the dirty parts.
The oven light does not come on.	The lamp has blown.	See a qualified professional or the technical service about repairing it.

EN

TECHNICAL SPECIFICATIONS

Model:	MG720CKL-PM
Rated Voltage:	230 V ~ 50 Hz
Rated Input Power(Microwave):	1050 W
Rated Output Power(Microwave):	700 W
Rated Input Power(Grill):	1000 W
Oven Capacity:	20 L
Turntable Diameter:	255 mm
External Dimensions:	440 x 334 x 259 mm
Net Weight:	App rox. 10.2kg

▶ GUARANTEE

As a customer, you are entitled to the following through the Current Consumer and User Law:

1.- THE EXERCISING OF YOUR RIGHTS.

The seller shall be responsible for any lack of compliance of the goods that may exist when they are delivered. When the consumer is unable to go to the seller or when it is too inconvenient for him or her to do so as a result of the non-compliance of the goods with the contract of sale, he/she may complain directly in order to get the goods replaced or repaired.

The seller's responsibility will last for a period of **three** years starting from the date of delivery of the goods. In the case of secondhand goods, the seller and consumer may agree on a shorter period which may not be less than one year starting from the delivery date.

2.- RIGHT TO HAVE THE NON-COMPLIANT PRODUCT REPAIRED OR REPLACED.

Should the product acquired fail to meet the terms of the contract, the customer may choose between asking for it either to be repaired or replaced, unless one of these options should turn out to be impossible or disproportionate. For this purpose, what shall be deemed as disproportionate shall be any kind of remedy involving the imposing of costs on the seller which, in comparison with the other form of remedy, would not be reasonable. Aspects to be taken into consideration here would be: what the goods are worth in the absence of any lack of conformity, how significant the lack of conformity is, and whether the alternative solution could be implemented without causing the Consumer any great inconvenience. The following shall apply to repair and replacement:

1. It shall be free of charge for the consumer.
2. It shall be carried out within a reasonable period of time and without causing the consumer great inconvenience.
3. The repair shall suspend the counting of the **three** year period for reporting lack of conformity with the goods until the delivery of the repaired goods.
4. The repair shall suspend the counting of the **three** year period for reporting lack of conformity with the goods until the delivery of the new goods.
5. Once the goods have been repaired or replaced, should they continue to fail to be in compliance with the contract, the consumer may request that the contract be terminated or the price reduced.
6. The consumer may not demand the replacement of the goods in the cases of nonperishable goods or if they are secondhand ones.
7. The seller may honour this guarantee through his/her own means or through those set up for the purpose by the manufacturer or distributor, irrespective of the existence or otherwise of a commercial guarantee.

3.- RIGHT TO A PRICE REDUCTION AND TERMINATION OF CONTRACT.

The price reduction and termination of contract shall apply, depending on the consumer's wishes, in the following circumstances: when the consumer is not in a position to demand the repair or substitution of the goods and in the cases in which the repair or substitution have not been carried out within a reasonable period of time or without causing the consumer considerable inconvenience. The price reduction must be proportional to the difference in what the goods would have been worth at the moment of delivery, in the event they were delivered in accordance with the contract, and what the goods were actually worth when they were delivered.

However, the termination of the contract will not apply when the lack of conformity is of minimal importance.

ecron[▶]

makes it easy

Importado por EROSKI, S.COOP
B° San Agustín, S/N
48230 Elorrio (Vizcaya) CIF.: F20033361
Fabricado en China / Made in China
www.eroski.es

PN:16170000A95371



GARANTIA
3
AÑOS



Para desprenderse de este aparato
no lo tire directamente a la papelera.
Acójase al plan gratuito de recogida
selectiva de su comunidad o del punto
de venta en el que adquiera el
sustituto de este producto.